

**EDITAL Nº 085/2019  
PROCESSO LICITATÓRIO Nº 092/2019  
TOMADA DE PREÇOS Nº 012/2019**

<b>Data da Formalização</b>	<b>22 de novembro de 2019</b>
<b>Data da Entrega dos Envelopes</b>	<b>22 de novembro de 2019</b>
<b>Data da Abertura dos Envelopes</b>	<b>17 de dezembro de 2019</b>

### **1.0-PREÂMBULO**

1.1- O **MUNICÍPIO DE QUATÁ**, através do Prefeito Municipal, **MARCELO DE SOUZA PÉCCHIO**, no uso de suas atribuições legais, comunica a quantos possam interessar, que se encontra aberto, o **Processo Licitatório nº 092/2019**, na modalidade **TOMADA DE PREÇOS nº 012/2019**, o qual será regido pelo disposto na Lei Federal nº 8.666/93, com as alterações introduzidas pelas Leis nº 8.883/94; 9.032/95 e 9.648/98, e de conformidade com as condições e exigências do presente Edital.

1.2 – **TIPO DE LICITAÇÃO**: menor preço.

1.2.1 - A presente licitação atende a requisição da Secretaria de Municipal de Infraestrutura.

1.3 – **LOCAL PARA RETIRADA DO EDITAL**: o Edital encontra-se a disposição no site oficial do município, ou seja, [www.quata.sp.gov.br](http://www.quata.sp.gov.br).

1.4 – **DA VISITA À OBRA**: A visita técnica será realizada durante o período de retirada do edital, ou seja, de **28/11/2019** a **16/12/2019** (apenas em dias úteis), das 9h00 às 16h00 horas devendo as empresas interessadas agendar dia e horário antecipadamente no Setor de Engenharia da Prefeitura Municipal de QUATÁ, sendo que o representante indicado pela empresa, na data e horário marcado deverá apresentar documento de identificação com foto e Documento que comprove que o mesmo se encontra no quadro de funcionários ou possui vínculo com a empresa (no caso de representantes ou responsáveis técnicos) ou que o mesmo tem autorização expressa do representante da empresa para proceder a visita, partindo desta Prefeitura e onde serão acompanhados pelo engenheiro ou outro servidor autorizado pela Prefeitura até o local da obra para inteirar-se das condições da construção, do grau de dificuldade existente e vista da planta e desenho da obra, não podendo alegar posteriormente desconhecimento quanto à situação do terreno.

1.5 – **DIA, HORA E LOCAL PARA ENTREGA E ABERTURA DOS ENVELOPES Nº 1 – DOCUMENTAÇÃO E Nº 2 – PROPOSTA**: até o dia **17 de dezembro de 2019**, às **09h30min**, no protocolo junto a Secretaria da Prefeitura Municipal de Quatá, na Rua Gal. Marcondes Salgado, nº 332 - Quatá - Estado de São Paulo.

### **2.0 – DO OBJETO:**

2.1 – A Tomada de Preços objetiva a **Reforma de Praça e Construção de fonte**, nos termos dos **Anexos I a III** que integram o presente edital.

### **3.0 – REGIME DE EXECUÇÃO:**

3.1– O regime de execução será indireto, na modalidade de empreitada por preço global, partindo de preços unitários, com fornecimento de material e mão de obra, conforme caderno de especificações, planilhas de quantitativos, cronograma físico-financeiro e projetos integrantes da PASTA TÉCNICA.

### **4.0 – LEGISLAÇÃO:**

4.1 – A Tomada de Preços será disciplinada pelos documentos que integram o presente Edital e pela Lei nº 8.666/93 e suas posteriores alterações.

### **5.0 – COMPROMETIMENTO DE RECURSOS ORÇAMENTÁRIOS:**

5.1 – O valor orçado pela Administração encontra-se devidamente comprometido conforme inciso III, § 2º, artigo 7º da Lei Federal nº 8.666/93.

5.2 – A contratação decorrente desta licitação onerará recursos das seguintes dotações orçamentárias:

<b>Cód.</b>	<b>Descrição da Despesa</b>	<b>Cat. Econômica</b>
572	Secretaria de Infraestrutura, Urbanização e Serviços Obras e Instalações	4.4.90.51.00

### **6.0 – VALIDADE DA PROPOSTA:**

6.1 – O prazo de validade da proposta não poderá ser inferior a 60 (sessenta) dias da abertura do Envelope nº 2 – PROPOSTA.

### **7.0 – PRAZO DE EXECUÇÃO DA OBRA E DA VIGÊNCIA DO CONTRATO:**

7.1 – Os prazos de execução da obra são os seguintes:

- a) Para **início**: até 05 (cinco) dias corridos, contados da data da expedição da “ordem de início de serviços”;

- b) Para **conclusão: 03 (três) meses**, contados da ordem de início de serviços;
- c) Para **recebimento provisório** pelo responsável por seu acompanhamento/fiscalização, mediante termo circunstanciado, assinado pelas partes, dentro de 15 (quinze) dias corridos de comunicação escrita da conclusão da obra por parte da **CONTRATADA**;
- d) Para **observação** da obra: 15 (quinze) dias corridos, contados do recebimento provisório;
- e) Para **recebimento definitivo pela Prefeitura Municipal de Quatá**, até 15 (quinze) dias corridos após o decurso do prazo de observação, nos termos do artigo 73, I, b, da Lei nº 8.666/93, e alterações, **considerando esta data como término da obra**.

7.2 - O presente contrato terá vigência de **06 (seis)** meses contados a partir da data de sua assinatura.

#### **8.0 – CONDIÇÕES DE PAGAMENTO:**

8.1 – Os pagamentos serão efetuados mediante apresentação da planilha de medição aprovada pelo Departamento de Engenharia do município de Quatá, o qual autorizará a empresa a emissão da respectiva Nota fiscal, para encaminhamento ao Setor de Contabilidade, que efetuará o pagamento no prazo mínimo 05 (cinco) dias corridos.

8.1.1 – As medições serão efetuadas a cada 30 (trinta) dias pela **FISCALIZAÇÃO**, na presença da **CONTRATADA**, e consistirão no levantamento das quantidades executadas e concluídas de cada serviço, sobre as quais incidirão os respectivos preços;

8.1.2 – Somente serão medidos os serviços executados, concluídos e aceitos pela **FISCALIZAÇÃO**;

8.1.3 – A critério da **CONTRATANTE**, diretamente vinculado à existência de recursos financeiros, será efetuado o pagamento do(s) serviço(s) autorizado(s) pela **CONTRATANTE**, a título de antecipação do cronograma físico;

8.1.4 – O **primeiro pagamento** ficará condicionado à formalização, por parte da **CONTRATADA**, das providências a seguir indicadas:

I – Apresentação de cópia do Certificado de Matrícula da obra perante o INSS, atualizada;

II – Certidão de registro de pessoa jurídica no Conselho Regional de Engenharia, Arquitetura e Agronomia – CREA ou no Conselho de Arquitetura e Urbanismo - CAU, em nome da licitante, com validade na data de recebimento dos documentos de habilitação e classificação, onde conste a área de atuação compatível com a execução dos serviços objeto do Edital, emitida pelo

CREA/CAU.

III – Colocação de placas

IV – Comprovação de sua inscrição no Cadastro de Contribuintes Mobiliários (CCM) da Prefeitura do Município de Quatá.

8.1.5 – Processada a medição, a **FISCALIZAÇÃO** autorizará a **CONTRATADA** a emitir a respectiva fatura.

8.1.6 – A fatura eivada de incorreção (ões) será devolvida à **CONTRATADA**, para a(s) correção (ões), e o prazo a que se refere o **subitem 8.1**. será contado a partir da data de reapresentação da fatura, sem incorreção(ões).

**8.2** – Por ocasião do encaminhamento da fatura, para efeito de pagamento dos serviços concluídos e aceitos, a **CONTRATADA** deverá fazer prova do recolhimento das importâncias devidas a título de PIS, COFINS e FGTS, este por meio das Guias de Recolhimento do Fundo de Garantia do Tempo de Serviço e Informações à Previdência Social – GFIP, bem como da retenção do percentual referente ao ISSQN, ou da comprovação de recolhimento do ISSQN, ou, se for o caso, da condição de isenção. Em relação ao INSS (artigo 31 da Lei nº 8.212/91, com redação dada pela Lei 9.711/98), serão observados os procedimentos da Instrução Normativa nº 100, de 18 de dezembro de 2003, republicada dia 30 de março de 2004, da Diretoria Colegiada do Instituto Nacional do Seguro Social.

**Observação: Haverá incidência do ISSQN nos termos da Lei Municipal nº 1.955/04, de 30 de dezembro de 2004.**

8.2.1 – As comprovações relativas ao FGTS corresponderão aos períodos contidos nas faturas, ou seja, períodos de execução, e poderão ser apresentadas da seguinte forma:

- a) cópias mensais da GFIP (Guia de Recolhimento de Fundo de Garantia de Tempo de Serviço) e GPS (Guia da Previdência Social);
- b) cópias mensais da GRF (Guia de Recolhimento do FGTS) da empresa;
- c) Apresentação da CND (Certidão Negativa de Débitos) do INSS da empresa após término da obra.

**8.2.2**– Conforme Lei Municipal nº 1.955, de 30 de dezembro de 2004, a **CONTRATANTE** deverá reter, a título de Imposto Sobre Serviços de Qualquer Natureza (ISSQN), a importância correspondente a 5% (cinco por cento) do valor da nota fiscal/fatura apresentada pela **CONTRATADA**, observada a seguinte diretriz:  
I – Quando da emissão da nota fiscal/fatura a **CONTRATADA** deverá destacar o valor da retenção, a título de "RETENÇÃO PARA O ISSQN". Considera-se preço do serviço a receita bruta a ele correspondente, sem nenhuma dedução.

8.3 – Por ocasião da apresentação da nota fiscal/fatura, caso não haja decorrido o prazo legal para recolhimento dos tributos devidos, poderão ser apresentadas cópias das guias de recolhimento referentes ao mês imediatamente anterior,

devendo a **CONTRATADA** apresentar a documentação devida, quando do vencimento do prazo legal para o recolhimento.

8.4 – A não comprovação das exigências retro referidas assegura à **CONTRATANTE** o direito de sustar o pagamento correspondente, independentemente de outras medidas legais.

8.5 – Em cumprimento ao artigo 31 da Lei no 8.212/1991, alterado pela Lei n o 9.711/1998, e Instrução Normativa nº. 100, de 18 de dezembro de 2003, republicado dia 30 de março de 2004, da Diretoria Colegiada do Instituto Nacional do Seguro Social, a **CONTRATANTE** reterá 11% (onze por cento) do valor da mão-de-obra (prestação de serviços), de acordo com as seguintes determinações:

I – Observado o prazo de 02 (dois) dias úteis a contar do ato de adjudicação, a empresa adjudicatária deverá apresentar, para efeito da celebração contratual, **PLANILHA ORÇAMENTÁRIA DE SERVIÇOS, QUANTITATIVOS, PREÇOS UNITÁRIOS E PERCENTUAIS**, consoante **ANEXOS I a III**, que integrará o contrato a ser celebrado entre as partes, envolvendo a discriminação do valor da mão-de-obra, material e equipamento.

II – A não aprovação da **PLANILHA ANALÍTICA DE SERVIÇOS, QUANTITATIVOS, PREÇOS UNITÁRIOS E PERCENTUAIS** implicará a correspondente alteração por parte da empresa adjudicatária, observado o prazo de 02 (dois) dias úteis contados da comunicação formalizada pelo órgão técnico da **CONTRATANTE**.

III – Não sendo aceita a **PLANILHA ANALÍTICA DE SERVIÇOS, QUANTITATIVOS, PREÇOS UNITÁRIOS E PERCENTUAIS por parte do órgão técnico da CONTRATANTE**, a empresa adjudicatária estará sujeita, para efeito do recolhimento do INSS, à retenção de 11% (onze por cento) do valor bruto da fatura, nos termos da Instrução Normativa nº 100, de 18 de dezembro de 2003, republicada dia 30 de março de 2004 (artigo 159, inciso I), da Diretoria Colegiada do Instituto Nacional do Seguro Social, observadas as previsões nos I e II deste subitem.

8.5.1 – Como decorrência da retenção, a **CONTRATANTE** obriga-se a recolher ao INSS a importância retida em nome da **CONTRATADA**, por meio de documento de arrecadação identificado com a inscrição do estabelecimento da empresa **CONTRATADA** no CNPJ/MF e com a razão social da **CONTRATANTE** e da **CONTRATADA**, até o dia dois do mês seguinte ao da data da emissão da fatura, ou no primeiro dia útil subsequente, se não houver expediente bancário no dia dois;

8.5.2 – Na oportunidade da emissão da fatura, a empresa **CONTRATADA** deverá **DESTACAR** o valor da retenção, a título de **RETENÇÃO PARA A PREVIDÊNCIA SOCIAL**.

8.5.3 – A falta de **DESTAQUE** do valor da retenção no documento de cobrança não mais permitirá que a **CONTRATADA** venha efetuar a correspondente compensação junto ao **INSS**, ficando a critério da **CONTRATANTE** proceder à retenção devida sobre o valor bruto do título de cobrança ou devolvê-lo à **CONTRATADA**.

8.6 – O pagamento realizado pela **CONTRATANTE** não isentará a **CONTRATADA** das responsabilidades contratuais e nem implicará a aceitação provisória ou definitiva da obra/serviços.

8.7 – A não aceitação da obra/serviços implicará a suspensão imediata do pagamento.

8.8 – A Prefeitura não efetuará pagamento através de cobrança bancária; os pagamentos serão efetuados mediante boleto bancário em nome da Contratada ou na Tesouraria da Prefeitura.

### **9.0 – VISITA AO LOCAL DA OBRA:**

9.1 – Os licitantes que vistoriarem o local de execução da obra deverão verificar também, entre outras, as condições para instalação do canteiro de obras.

9.1.1 – A visita deverá ser realizada conforme **item 1, subitem 1.4** deste Edital.

9.1.2 – Será emitido **TERMO DE VISTORIA DA OBRA** assinado pelo Engenheiro, Arquiteto, Secretário ou servidor responsável pelo Setor de Engenharia desta Prefeitura, juntamente com a pessoa designada pela empresa para vistoria da obra e deverá ser juntado ao envelope de **DOCUMENTAÇÃO**, na forma do **item 12, subitem 12.2.3, letra "d", deste EDITAL**.

### **10.0 – ESCLARECIMENTOS SOBRE A ABERTURA DOS ENVELOPES DE DOCUMENTAÇÃO E PROPOSTA:**

10.1 – O credenciamento da empresa licitante, para participar de **VISITA AO LOCAL DA OBRA**, nos termos do **item 9.1, subitens 9.1.1 e 9.1.2**, far-se-á mediante autorização por escrito do(s) representante(s) legal(is) da proponente, devidamente assinada.

10.1.1 – O credenciamento da empresa licitante, para participar dos trabalhos de abertura dos **ENVELOPES DOCUMENTAÇÃO e PROPOSTA**, far-se-á mediante autorização ou procuração, por escrito do(s) representante(s) legal (is) da proponente, devidamente assinado, outorgando amplos poderes de decisão ao indicado, contendo ainda o nome completo do mesmo, número do documento de identificação, o número desta **TOMADA DE PREÇOS** e do respectivo **PROCESSO**.

10.2 – As exhibições de credenciais deverão preceder o início dos atos indicados, ficando retidas e juntadas aos autos.

10.3 – O documento a que se refere o **subitem 10.1 e 10.2**, a critério do(s) representante(s) legal (is) do proponente, poderão ser substituídos por instrumentos de procuração pública.

10.4 – Caso o participante seja titular da empresa proponente, deverá apresentar documento que comprove sua capacidade para representá-la.

10.5 – A não apresentação ou incorreção do documento de credenciamento, para participar da abertura dos **ENVELOPES DOCUMENTAÇÃO e PROPOSTA**, embora não acarrete a inabilitação ou desclassificação da empresa, impedirá seu representante de se manifestar ou responder pela proponente, sendo-lhe permitido tão somente o acompanhamento dos procedimentos.

10.6 – A não apresentação ou incorreção do documento de credenciamento, para a visita ao local da obra, impedirá a empresa de realizá-la, observado o dia fixado

para **VISITA AO LOCAL DA OBRA**, nos termos do **item 1 – subitem 1.4**, desta **TOMADA DE PREÇOS**.

10.7 – Os esclarecimentos administrativos e técnicos eventualmente considerados indispensáveis para apresentação da **DOCUMENTAÇÃO e PROPOSTA** poderão ser solicitados por escrito, pela Licitante à Comissão Julgadora.

10.8 – Os esclarecimentos prestados poderão ser consignados em ata, assinados pelos representantes das empresas e por pelo menos 02 (dois) membros da Comissão de Julgamento, passando a fazer parte da **TOMADA DE PREÇOS**.

### **11.0 – DAS CONDIÇÕES DE PARTICIPAÇÃO:**

11.1 – A Empresa devidamente cadastrada deverá apresentar à **PREFEITURA MUNICIPAL DE QUATÁ**, de acordo com a indicação do **item 1, subitem 1.5 deste EDITAL**, ou seja, **até 17 de dezembro de 2019, às 09h:30min**, em 02 (dois) envelopes separados e devidamente fechados, a **DOCUMENTAÇÃO** exigida no item 12 e subitens e a **PROPOSTA** conforme **item 14, subitem 14.1, letras e subitens 14.2 e 14.2.1**, identificados da seguinte forma:

<p><b>ENVELOPE Nº. 01 – “HABILITAÇÃO”</b>  TOMADA DE PREÇOS Nº.       /2019  PROCESSO Nº.       /2019  PREFEITURA MUNICIPAL DE QUATÁ – SP  RAZÃO SOCIAL DA EMPRESA LICITANTE  FONE:  EMAIL:</p>
---

<p><b>ENVELOPE Nº. 02 – “PROPOSTA DE PREÇOS”</b>  TOMADA DE PREÇOS Nº.       /2019  PROCESSO Nº.       /2019  PREFEITURA MUNICIPAL DE QUATÁ – SP  RAZÃO SOCIAL DA EMPRESA LICITANTE  FONE:  EMAIL:</p>
--

11.2 – Após o decurso do prazo/horário fixado no **PREÂMBULO – item 1, subitem 1.5**, nenhum documento será recebido ou devolvido pela Comissão, excetuada a hipótese delineada no § 6º do artigo 43 da Lei nº 8.666/93 e alterações.

11.3 – Os envelopes previstos neste instrumento convocatório serão abertos em sessão pública pela Comissão de Julgamento, observadas as disposições indicadas no **item 14 e subitens deste EDITAL**.

11.4 – Não será permitida a participação de pessoa física, de consórcio de empresas, de empresa em regime de falência ou em recuperação judicial, estando também abrangida pela proibição aquela que esteja cumprindo penalidade de suspensão temporária de licitar ou contratar com a Administração Pública e que tenha sido declarada inidônea para contratar ou licitar com a Administração Pública, sem contar

ainda as demais proibições elencadas no artigo 9º da Lei nº. 8.666/93 e suas alterações.

11.5 – Os documentos integrantes do **ENVELOPE Nº 1 – DOCUMENTAÇÃO** poderão ser apresentados em original, cópias autenticadas por cartório competente ou por servidor da Administração, ou por meio de publicação em órgão da imprensa oficial e inclusive expedidos via internet, preferencialmente encadernados em pasta, para que não existam folhas soltas, numerados e rubricados pelo responsável ou representante legal da proponente.

11.6.1 – A aceitação de documentação por cópia simples ficará condicionada à apresentação do original, por ocasião da abertura dos **ENVELOPES**, para fim de conferência e autenticação.

11.6.1.1 – Para fim da previsão contida no **subitem 11.6.1**, o documento original a ser apresentado não deve integrar os **ENVELOPES**.

11.6.2 – Na hipótese dos documentos exigidos no **item 12, subitem 12.2.2, letras "b", "c", "d", "e" e "f"**, consignarem a existência de qualquer débito, o licitante deverá apresentar comprovante(s) de ato(s) que suspenda(m) sua(s) exequibilidade(s).

11.6.3 – Os documentos expedidos via internet e, inclusive, aqueles outros apresentados terão, sempre que possível, suas autenticidades/validades comprovadas por parte da Comissão de Julgamento, mediante consulta ao **"site"** do órgão emissor.

11.7 – Os documentos apresentados por qualquer licitante, se expressos em língua estrangeira, deverão ser traduzidas para o português por tradutor público juramentado e autenticados por autoridade brasileira no país de origem.

11.8 – **A PROPOSTA – ENVELOPE Nº 2** – deverá ser datilografada, digitada ou impressa, sempre em 1 (uma) via, em língua portuguesa, salvo quanto às expressões técnicas de uso corrente, sem rasuras que prejudiquem sua análise, entrelinhas ou cláusulas resolutivas, assinada pelo responsável ou representante legal, com a indicação do cargo, contendo, ainda, as especificações estabelecidas no **item 14, subitem 14.1, letras, e subitens 14.2 e 14.2.1**.

11.9 – Os documentos integrantes da **PROPOSTA** também deverão ser, preferencialmente, encadernados/preparados em pasta, para que não existam folhas soltas, numeradas e rubricadas pelo responsável ou representante legal da proponente.

11.10 – A apresentação dos documentos integrantes do **ENVELOPE Nº 2 – PROPOSTA** obedecerá também ao comando contemplado no subitem **11.7**.

## **12.0 – DAS CONDIÇÕES DE HABILITAÇÃO E APRESENTAÇÃO DO ENVELOPE DOCUMENTAÇÃO:**

12.1 – Para participar da licitação, a firma deverá estar devidamente cadastrada e apresentar, no **ENVELOPE DOCUMENTAÇÃO, o CERTIFICADO DE REGISTRO CADASTRAL** emitido pelo Setor de Compras e Licitações da Prefeitura Municipal de



Quatá, nos termos da Lei nº 8.666/93 e alterações, pertinente ao objeto da licitação e válido na data da apresentação dos **ENVELOPES**.

12.1.1 – O **CERTIFICADO DE REGISTRO CADASTRAL**, emitido nos termos do **subitem 12.1** deverá ser apresentado dentro do **envelope 01 (habilitação)**, em substituição aos documentos exigidos nos **subitens 12.2.1, 12.2.2, letras “a”, “b”, “c”, “d”, “e” e “f”**.

12.1.1.1 – Além do **Certificado de Registro Cadastral**, deverá ser apresentado também dentro de **envelope 01 (habilitação)**, os demais documentos exigidos para habilitação, bem como aqueles vencidos no Certificado de Registro Cadastral.

12.1.1.2 – Deverá ainda apresentar dentro do envelope 01 (habilitação), declaração a respeito da superveniência ou não de fato impeditivo à habilitação, ficando facultada a utilização do modelo do Anexo IV.

12.1.2 – Na hipótese da Licitante não possuir **CERTIFICADO DE REGISTRO CADASTRAL**, poderá participar da **TOMADA DE PREÇOS**, devendo, para tanto, nos termos do artigo 22, § 2º, da Lei 8.666/93, atender a todas as condições exigidas para o cadastramento até o 3º (terceiro) dia anterior à data do recebimento das propostas.

I – Para tanto, deverá a interessada apresentar até o prazo estipulado no **item 12.1.2** todos os documentos necessários à habilitação, na sede da Prefeitura Municipal de Quatá.

II – Deverá ainda a Empresa que não possuir o Certificado de Registro Cadastral, apresentar todos os documentos referentes a habilitação dentro do envelope 01 (habilitação).

12.2.1 – Documentação relativa à **HABILITAÇÃO JURÍDICA**:

- a) Registro Comercial, no caso de empresa individual;
- b) Ato constitutivo, estatuto ou contrato social em vigor, devidamente registrado na Junta Comercial, em se tratando de sociedades comerciais;
- c) Documentos de eleição dos atuais administradores, tratando-se de sociedades por ações, acompanhados da documentação mencionada na alínea “b”, deste subitem;
- d) Ato constitutivo devidamente registrado no Cartório de Registro Civil de Pessoas Jurídicas tratando-se de sociedades civis, acompanhado de prova da diretoria em exercício;
- e) Decreto de autorização e ato de registro ou autorização para funcionamento expedido pelo órgão competente, tratando-se de empresa ou sociedade estrangeira em funcionamento no país, quando a atividade assim o exigir.

12.2.2 – Documentação relativa à **REGULARIDADE FISCAL**:

- a) prova de inscrição no Cadastro Nacional de Pessoas Jurídicas (**CNPJ**);
- b) **Fazenda Federal e INSS**: consistindo em Certidão Negativa ou Positiva com Efeito de Negativa junto ao Instituto Nacional de Seguridade Social (INSS) conforme Portaria MF 358, de 5 de setembro de 2014, de tributos e contribuições federais e Certidão de quitação da dívida da união, expedida pela Procuradoria da Fazenda Nacional com prazo de validade em vigor (inexistindo prazo de validade nas certidões, serão aceitas aquelas cujas expedições/emissões não ultrapassem a 90 (noventa) dias da data final da

entrega dos envelopes);

c) - **Fazenda Estadual**: relativo ao ICMS da sede do Licitante; (será aceita a Certidão emitida diretamente pelo Posto Fiscal estadual, bem como a obtida através do site [www.dividaativa.pge.sp.gov.br](http://www.dividaativa.pge.sp.gov.br) expedida pela Procuradoria geral do estado de São Paulo);

d) prova de regularidade com a **Fazenda Municipal** (Certidão Negativa de Débito de Tributos Mobiliários ou outra equivalente), com prazo de validade em vigor (inexistindo prazo de validade nas certidões, serão aceitas aquelas cujas expedições/emissões não ultrapassem a 90 (noventa) dias da data final da entrega dos envelopes);

e) prova de regularidade ao Fundo de Garantia por Tempo de Serviço (**FGTS**), com a apresentação do Certificado de Regularidade de Situação – CRS, fornecido pela Caixa Econômica Federal, com prazo de validade em vigor.

f) Certidão Negativa de Débitos Trabalhistas (**CNDT**) - consistindo em certidão negativa de prova de inexistência de débitos inadimplidos perante a Justiça do Trabalho (artigo 29, inciso V da Lei Federal nº 8.666/93), com data de expedição **não superior a 180 (cento e oitenta) dias** da data de encerramento desta licitação, se outro prazo não constar da Certidão.

#### 12.2.3 – Documentação relativa à **QUALIFICAÇÃO TÉCNICA**:

a) Certidão de registro da empresa no Conselho Regional de Engenharia, Arquitetura e Agronomia – **CREA**, ou no Conselho de Arquitetura e Urbanismo – **CAU**, atualizado, expedida pelo próprio conselho com data de validade expressa;

b) Comprovação de vínculo profissional com os profissionais responsáveis pela obra/serviço desta Tomada de Preços, através de contrato social, registro em carteira, ficha de empregado ou contrato de trabalho nos termos da **súmula 25 TCE/SP**, na data prevista para entrega das propostas.

c) Certidão de registro dos profissionais responsáveis pela obra/serviço desta Tomada de Preços no Conselho Regional de Engenharia, Arquitetura e Agronomia – **CREA** ou no Conselho de Arquitetura e Urbanismo – **CAU**; expedida pelo próprio conselho com data de validade expressa.

d) Termo de vistoria da obra.

#### 12.2.4 – Documentação relativa à **QUALIFICAÇÃO ECONÔMICA FINANCEIRA**:

a) Certidão negativa de **falência ou recuperação judicial** expedida pelo distribuidor da sede da pessoa jurídica, com prazo de validade em vigor (inexistindo prazo de validade na referida Certidão, será aceita aquela cuja expedição/emissão **não ultrapasse a 180 (cento e oitenta) dias** da data final da entrega dos envelopes).

#### 12.2.5 – **OUTRAS COMPROVAÇÕES**:

a) Declaração de que inexistente qualquer fato impeditivo à sua participação na licitação, que não foi declarada inidônea e não está impedida de contratar com

o Poder Público, ou suspensão de contratar com a Administração, e que se compromete a comunicar ocorrência de fatos supervenientes (Modelo – Anexo IV);

b) Declaração de que não emprega menor de dezoito anos em trabalho noturno, perigoso ou insalubre e não emprega menor de dezesseis anos (Modelo – Anexo V).

c) Declaração de que não mantém parentesco com o Prefeito Municipal, Vice-Prefeito e Vereadores, nos termos da proibição contida no artigo 96 da LOM (Lei Orgânica do Município) de Quatá (Modelo Anexo VI);

d) Declaração que arcará com salários e encargos dos funcionários (Modelo Anexo VII);

e) Declaração de Microempresa ou Empresa de Pequeno Porte de acordo com a Lei Complementar 123/06 (Modelo Anexo VIII);

f) Declaração garantindo os serviços executados pelo prazo mínimo de 05 (cinco) anos; e de que fornecerá mão-de-obra e materiais necessários para execução da obra e que esta será qualificada e de boa qualidade, atendendo as normas da ABNT/INMETRO vigentes (Modelo – ANEXO IX).

### **13.0 – DA HABILITAÇÃO E INABILITAÇÃO DA LICITANTE:**

13.1 – A habilitação destina-se a verificar se a licitante atendeu às exigências previstas **no item 12, desta TOMADA DE PREÇOS.**

13.2 – Será considerada **INABILITADA** a licitante que:

13.2.1 – Não apresentar documentação em conformidade com as exigências ou deixar de apresentá-la.

13.2.2 – Apresentar documentação cuja regularidade esteja vinculada à abertura e exame do conteúdo do envelope nº 2.

13.3 – Ocorrendo a inabilitação de todas as licitantes, a Administração poderá solicitar a apresentação de nova documentação, escoimada(s) a(s) causa(s) que deu (ram) origem à ocorrência, nos termos da Lei Federal nº 8.666/93.

13.3.1 – Na hipótese de adoção da previsão do **subitem 13.3**, o procedimento indicado deverá ser levado a efeito no **prazo de 08 (oito) dias úteis**, contados do recebimento da notificação por parte da licitante, implicando, ainda, a apresentação de todos os documentos exigidos no **item 12 e subitens**, independentemente do(s) documento(s) que tenha(m) dado causa à inabilitação.

13.4 – A licitante que for considerada inabilitada poderá retirar o envelope nº 2, devidamente fechado e indevassado, após o decurso do prazo para recurso ou depois de seu julgamento.

13.4.1 – O envelope **PROPOSTA** da licitante inabilitada ficará à disposição da mesma no Setor de Licitações, durante o prazo de 30 (trinta) dias, contado da previsão estabelecida no subitem anterior. Não sendo retirado no aludido prazo, poderá ser destruído.

#### **14.0 – DA APRESENTAÇÃO DO ENVELOPE PROPOSTA:**

14.1 – A proposta de preços deverá conter:

- a) Nome, endereço, CNPJ e inscrição estadual/municipal do Licitante;
- b) Número do Processo Licitatório e número da presente Tomada de Preços;
- c) Descrição de forma clara e sucinta do objeto da presente licitação em conformidade com as especificações apresentadas no preâmbulo deste Edital de Tomada de Preços;
- d) Preço unitário e global, devidamente discriminado em moeda corrente, planilha técnica com especificações, unidades e quantidades em que constarão todos os preços unitários e totais das diversas etapas dos serviços previstos bem como seus respectivos percentuais e o preço total para a execução da obra objetivada com valores monetários em reais, por item, respeitada a planilha orçamentária que segue em anexo;
- e) Cronograma físico-financeiro de desenvolvimento da obra/serviços, observado o prazo fixado do item 7, subitem 7.1, letra "b", cujo prazo de execução e valor total da obra deverá ser coincidente aos da proposta apresentada;
- f) Prazo para conclusão da obra/serviços, respeitado o limite fixado no **item 7, subitem 7.1, letra "b"**;
- g) Prazo de validade da proposta não inferior a **60 (sessenta) dias**, contados da abertura da licitação;

14.2 – Os preços cotados deverão ser expressos em reais, vedada a inclusão de encargo financeiro ou previsão inflacionária, tendo como data base o mês de apresentação da **PROPOSTA**.

14.2.1 – O preço unitário deverá ser expresso em algarismo e o total em algarismo e por extenso.

#### **15.0 – DA ABERTURA DOS ENVELOPES DOCUMENTAÇÃO E PROPOSTA:**

15.1 – No dia, hora e local indicados no **item 1, subitem 1.5 deste EDITAL**, na presença dos representantes que comparecerem devidamente credenciados, a Comissão de Julgamento procederá à abertura dos envelopes **DOCUMENTAÇÃO**, cujos conteúdos poderão ser examinados por todos os representantes credenciados, que os rubricarão, juntamente com os membros da Comissão.

15.1.1 – Em seguida, a Comissão facultará a palavra aos representantes credenciados, para eventual observação/impugnação. Havendo qualquer observação/impugnação, a palavra será oferecida ao representante credenciado cuja **DOCUMENTAÇÃO** tenha sido objeto de registro(s)/ressalva(s).

15.1.2 – Eventual questão arguida e qualquer dúvida que possa surgir durante a sessão serão decididas/resolvidas pela Comissão, na presença dos representantes credenciados, ou deixadas para ulterior deliberação.

15.2 – Os envelopes **PROPOSTA** serão rubricados pela Comissão e pelos representantes credenciados e ficarão sob a guarda do Setor de Licitação desta Prefeitura.

15.3 – O instrumento que credencia o responsável legal ou representante da empresa na licitação, inclusive dando-lhe autoridade para desistir de recursos, deverá ser apresentado à Comissão antes do início da reunião a que se refere o **subitem 15.1**.

15.4 – Havendo desistência expressa de recurso contra o julgamento da habilitação, por parte de todos os licitantes, poderá a Comissão, na mesma sessão em que comunicar o resultado da habilitação, proceder à abertura dos envelopes **PROPOSTA**, ou marcar outra sessão pública especialmente para esse fim.

15.4.1 – A desistência do prazo recursal deverá constar em ata, tanto para os presentes, quanto para os ausentes que forem comunicados via fax e se manifestarem até o encerramento da sessão, momento em que se fará constar a manifestação e o ato de juntada dos termos de desistência.

15.5 – Decorrido o prazo de recurso contra o julgamento da habilitação ou não provido aqueles que foram interpostos, a Comissão marcará local, hora e dia, através do Diário Oficial do Estado, para a sessão de abertura dos envelopes **PROPOSTA** das empresas habilitadas e devolução dos envelopes das propostas das empresas inabilitadas.

15.6 – Abertos os envelopes **PROPOSTA**, os documentos serão rubricados por, pelo menos, dois membros da Comissão Julgadora e pelos representantes e analisados nos termos dos **itens 12, 13, 14 e 15**.

15.6.1 – Por ocasião da abertura dos envelopes **PROPOSTA**, observar-se-ão os mesmos procedimentos previstos nos **subitens 15.1, 15.1.1 e 15.1.2**.

15.7 – O julgamento das propostas poderá ser levado a efeito na mesma sessão prevista no **subitem 15.4**, ou em data a ser definida pela Comissão, sendo que a comunicação do resultado da licitação será objeto de publicação no Diário Oficial do Estado, inclusive com a indicação e a ordem da(s) licitante(s) classificada(s), bem como o apontamento daquela(s) que tenha(m) sido desclassificada(s).

15.8 – Das sessões públicas serão lavradas atas circunstanciadas dos trabalhos desenvolvidos, as quais deverão ser assinadas pelos Membros da Comissão e pelos representantes das empresas.

#### **16.0 – DO CRITÉRIO DE CLASSIFICAÇÃO/JULGAMENTO DE PROPOSTA E VERIFICAÇÃO DA NECESSIDADE DE PRESTAÇÃO DE GARANTIA ADICIONAL:**

16.1 – Compete à Comissão Julgadora processar, julgar e classificar as propostas.

16.2 – No julgamento das propostas levar-se-ão em consideração o atendimento às especificações do Edital e a conformidade com os preços correntes no mercado ou fixados por órgão competente, sendo a classificação com base no critério de **menor preço GLOBAL**. Nesta fase serão desclassificadas as propostas que não satisfaçam integralmente ao estabelecido na presente Tomada de Preços.

16.3 – A Comissão de Julgamento da Licitação reserva-se o direito de, durante o julgamento das **PROPOSTAS**, solicitar das empresas licitantes classificadas a apresentação da **PLANILHA DE COMPOSIÇÃO DE PREÇOS UNITÁRIOS**, no prazo de 02 (dois) dias úteis, a contar do primeiro dia útil do recebimento do pedido.

#### **16.4 – Classificação:**

16.4.1 - As propostas consideradas aceitáveis serão analisadas pela Comissão, levando-se em conta exclusivamente o menor preço.

- a) A classificação se fará pela ordem crescente dos preços propostos;
- b) No caso de empate entre duas ou mais participantes, e em igualdade de condições, a Comissão de Licitações utilizará como critério de desempate, sucessivamente, aos bens e serviços as seguintes condições:
  - I) Produzidos no País;
  - II) Produzidos ou prestados por empresas brasileiras;
  - III) Produzidos ou prestados por empresas que invistam em pesquisa e no desenvolvimento de tecnologia no País;
  - IV) Produzidos ou prestados por empresas que comprovem cumprimento de reserva de cargos prevista em lei para pessoa com deficiência ou para reabilitado da Previdência Social e que atendam às regras de acessibilidade previstas na legislação;
  - V) Sorteio entre as empresas empatadas para a definição da empresa vencedora e demais classificadas, se forem mais de duas empatadas.

16.5 - Na hipótese de que a proposta ofertada por microempresa ou empresa de pequeno porte seja até 10% (dez por cento) superior à de menor preço apresentada por empresa sem essa característica, a licitante tipificada como microempresa ou empresa de pequeno porte, será convocada a apresentar nova proposta no prazo máximo de 05 (cinco) dias corridos, sob pena de preclusão.

#### **17.0 – DA CLASSIFICAÇÃO E DESCLASSIFICAÇÃO DE PROPOSTA:**

17.1 – A classificação destina-se a verificar se a licitante atendeu às exigências relativas à **PROPOSTA**.

#### **17.2 – Será desclassificada:**

- a) **PROPOSTA** que não atenda às exigências do EDITAL e ANEXOS;
- b) **PROPOSTA** com preço excessivo, ou manifestamente inexequível, assim considerado, pela Comissão de Julgamento, aquele que não venha a ter demonstrada sua viabilidade, através de documentação que comprove que os custos dos insumos são coerentes com os de mercado e que os coeficientes de produtividade são compatíveis com a execução do objeto do contrato, cuja análise situar-se-á nos termos dos subitens 16.2 e 16.3;
- c) **PROPOSTA** que não se situe como exequível, na forma do critério delineado no subitem 16.2, em especial letras “e”, “f” e “g”;

d) **PROPOSTA** que ofereça vantagem não prevista no instrumento convocatório, ou ainda vantagem baseada na oferta das demais licitantes;

e) **PROPOSTA** que apresente emenda, rasura, borrão, ressalva, entrelinha ou cláusula resolutiva, não permitindo sua identificação clara e precisa, de modo que fique prejudicada sua análise.

f) Com valor global superior a **R\$ 362.960,65(trezentos e sessenta e dois mil novecentos e sessenta reais e sessenta e cinco centavos)**, orçados pela **Secretaria de Planejamento**, ou com preços manifestamente inexequíveis nos termos do inciso II do art. 48 da Lei de Licitações.

17.3 – Ocorrendo a desclassificação de todas as licitantes, a Administração poderá solicitar a apresentação de nova proposta, escoimada(s) a(s) causa(s) que deu(ram) origem à ocorrência, nos termos da Lei nº 8.666/93.

17.3.1 – Na hipótese de adoção da previsão do subitem 17.3, o procedimento indicado deverá ser levado a efeito no prazo de até 08 (oito) dias úteis, contados do recebimento da notificação por parte da licitante, implicando, ainda, a apresentação de todos os documentos exigidos no item 12, independentemente do(s) documento(s) que tenha(m) dado causa à desclassificação.

#### **18.0 – DA HOMOLOGAÇÃO:**

18.1 – Havendo desistência expressa de recurso(s), por parte de todos os representantes credenciados, contra o ato de julgamento/classificação de propostas, mesmo que levado a efeito na própria reunião de abertura e/ou julgamento das **PROPOSTAS**, a licitação será homologada.

18.1.1 – Não se verificando a hipótese colacionada, decorrido o prazo legal sem interposição de recurso(s) contra o ato de julgamento e classificação das **PROPOSTAS**, ou decidido(s) aquele(s) interposto(s), a licitação será homologada.

#### **19.0 – DA ADJUDICAÇÃO:**

19.1 – Após a publicidade do ato de homologação, o objeto da licitação será adjudicado à licitante classificada em primeiro lugar.

#### **20.0 – DOS RECURSOS:**

20.1 – Dos atos e decisões exarados nesta licitação caberá recurso, nos termos do artigo 109 da Lei nº 8.666/93, e alterações.

#### **21.0 – DA GARANTIA PARA EXECUÇÃO DO CONTRATO:**

21.1 – A garantia para execução do contrato será de 5% (cinco por cento) de seu valor, eventualmente acrescida da garantia adicional na forma do subitem 16.2, em especial letras “h”, “i” e “j”, a ser procedida de acordo com o artigo 56, incisos I, II ou III, a critério da empresa vencedora, e entregue o comprovante no Setor de Licitações até a data de sua assinatura.

21.1.1 – A garantia deverá abranger todo o período contratual, inclusive eventual prorrogação do prazo para cumprimento do pactuado, até o **RECEBIMENTO DEFINITIVO** da obra/serviços.

21.2 – A garantia poderá ser prestada exclusivamente mediante caução, nos termos do artigo 56, § 1º, incisos I, II ou III, da Lei nº 8.666/93.

21.2.1 – Se a garantia for prestada em dinheiro será depositada em conta aplicação da **CONTRATADA**, indicada por ela, onde se deverá apresentar no ato do depósito, especificações sobre a mesma, a qual será restituída com correções decorrentes da aplicação realizada.

21.3 – Em caso de acréscimo de obra/serviço, fica a **CONTRATADA** obrigada a complementar a garantia na mesma percentagem, cujo recolhimento deverá ocorrer até a data da assinatura do competente **TERMO**.

21.3.1 – Desfalcada a garantia prestada, pela imposição de multas e/ou outro motivo de direito, será notificada a **CONTRATADA** por meio de correspondência com Aviso de Recebimento (A.R.), para, no prazo de 48 (quarenta e oito) horas, complementar o valor, sob pena de rescisão contratual.

21.4 – Poderá a **CONTRATANTE** descontar da garantia toda importância que, a qualquer título, lhe for devida pela **CONTRATADA**.

21.5 – A garantia prestada pela **CONTRATADA** será liberada ou restituída após o **RECEBIMENTO DEFINITIVO** da obra/serviços e, quando em dinheiro, atualizada monetariamente pelo índice do Fundo de Aplicações do Banco do Brasil.

21.5.1 – A liberação ou restituição da garantia não isenta a **CONTRATADA** das responsabilidades, nos termos das prescrições legais.

## **22.0 – DA CONTRATAÇÃO:**

22.1 – O objeto da licitação será contratado com a licitante classificada em primeiro lugar. Não sendo celebrado com esta, poderá a **CONTRATANTE** convocar os demais licitantes, obedecendo a ordem de classificação, ou revogar a licitação, nos termos do § 2º, artigo 64, da Lei nº 8.666/93, e alterações.

22.2 – A licitante vencedora será convocada para assinatura do contrato no prazo de 05 (cinco) dias úteis, a contar do recebimento da comunicação.

22.2.1 – O prazo de convocação poderá ser prorrogado uma vez, por igual período, quando solicitado durante seu transcurso, desde que ocorra motivo justificado, aceito pela **CONTRATANTE**. Não havendo decisão, o contrato deverá ser assinado até o 10º (décimo) dia da data da convocação.

22.3 – Na retirada da Nota de Empenho e assinatura do contrato, a empresa adjudicatária cadastrada perante qualquer órgão ou entidade da Administração Pública devendo apresentar declaração de que atende as normas relativas à saúde e segurança no trabalho, nos termos do artigo 117 da Constituição do Estado, devendo os comprovantes relativos às regularidades com a Seguridade Social (**INSS**) e ao Fundo de Garantia do Tempo de Serviço (**FGTS**), oferecidos no envelope **DOCUMENTAÇÃO**, estar em plena validade, sob pena de se exigir, para



a prática dos atos indicados nos **subitens 22.1, 22.2** e, se for o caso, no **subitem 22.2.1**, a apresentação dos documentos referidos, devidamente revalidados, independentemente de confirmação via internet, na forma indicada no subitem 11.6.3.

22.4 – Em se tratando de empresa adjudicatária não cadastrada perante a Administração Pública, além do cumprimento das exigências estabelecidas no subitem 22.3, impõe-se também, se ultrapassada a validade, a apresentação dos documentos pertinentes à regularidade com a **Fazenda Federal** (Certidão de Quitação de Tributos e Contribuições Federais, emitida pela Secretaria da Receita Federal, e Certidão de Quitação da Dívida Ativa da União, fornecida pela Procuradoria da Fazenda Federal).

22.5 – Na retirada da Nota de Empenho e assinatura do contrato, em se tratando de empresa adjudicatária pertencente a outra região, impõe-se a apresentação do registro no Conselho Nacional de Engenharia, Arquitetura e Agronomia (**CREA**), ou no Conselho de Arquitetura e Urbanismo - **CAU** atualizado, com o visto do **CREA/SP** ou **CAU/SP** (região onde a obra será realizada).

22.6 – O descumprimento de quaisquer das exigências indicadas nos **subitens 22.2, 22.2.1, 22.3, 22.4 e 22.5** implicará a não retirada da Nota de Empenho e assinatura do contrato, sujeitando a licitante às sanções previstas no **item 24, subitens 24.1 deste EDITAL**.

22.7 – Eventual reajustamento do valor contratual obedecerá à legislação disciplinadora do procedimento, em especial a Lei nº 8.666/93.

22.8 – É de inteira responsabilidade da contratada o fornecimento e a instrução correta da utilização dos **E.P.I.s** (Equipamento de Proteção Individual) necessários para a execução da obra.

22.8.1 – Se algum funcionário da contratada que for abordado não cumprindo as normas de segurança, a empresa será notificada verbalmente, e havendo reincidência a mesma será penalizada, nos termos da legislação e do edital.

### **23.0 – DO RECEBIMENTO DO OBJETO DA LICITAÇÃO:**

23.1 – A **CONTRATANTE** somente receberá a obra/serviço quando estiver perfeitamente de acordo com o contrato e demais documentos que dele fazem parte.

23.2 – Durante o prazo de observação, que abrange o período entre o recebimento provisório e o definitivo, fica a **CONTRATADA** obrigada a fazer, as suas expensas, as substituições e reparações reclamadas em consequência de vícios de construção porventura existentes, que forem identificados nessa fase.

23.3 – Os recebimentos provisório e definitivo da obra processar-se-ão de acordo com as normas vigentes, observados os prazos estipulados no **subitem 7.1, letras "c", "d" e "e"**, com lavratura dos termos correspondentes.

23.4 – Recebida a obra, a responsabilidade da **CONTRATADA** pela qualidade, correção, solidez e segurança dos trabalhos subsiste na forma da lei.

#### **24.0 – DAS PENALIDADES PELAS INFRAÇÕES CONTRATUAIS E INADIMPLÊNCIA DAS OBRIGAÇÕES ASSUMIDAS:**

24.1 – Em caso de recusa injustificada em assinar o Contrato, ou em aceitar ou em retirar os instrumentos formais a ele correspondentes, inexecução do objeto da licitação, erro de execução, execução imperfeita, mora na execução, inadimplemento contratual, e não atendimento às determinações do órgão licitante, a **CONTRATADA** estará sujeita, sem prejuízo das responsabilidades civil e criminal, às sanções previstas na Lei nº 8.666/93, e alterações, introduzidas pelas Leis nºs 8.883/94, 9.648/98 e 9.854/99.

#### **25.0 – DAS DISPOSIÇÕES GERAIS:**

25.1 – As licitantes devem ter pleno conhecimento dos projetos, caderno de especificações (**memorial descritivo**), **planilha de serviços e quantitativos (preços unitários e percentuais)** e dos demais elementos constantes do **EDITAL e ANEXOS** bem como de todas as condições gerais e peculiaridades do local onde será executada a obra, devendo os licitantes levantar possíveis discrepâncias ocorridas entre projetos, memorial e planilha de quantitativos, não podendo invocar posteriormente, qualquer desconhecimento quanto aos mesmos.

25.2 – A **CONTRATANTE** reserva-se o direito de poder executar, no mesmo local, obras e serviços distintos dos abrangidos na presente **TOMADA DE PREÇOS**, sem qualquer interferência na obra e serviços objeto desta licitação.

25.3 – A **CONTRATADA** deverá providenciar, as suas expensas, em 15 (quinze) dias a contar do início da obra, a confecção e instalação de placa indicativa da obra, conforme o modelo fornecido pela **CONTRATANTE**, nos termos do **item 8.1.4, III**.

25.4 – A obra poderá ser objeto de transferência ou de subcontratação somente em parte, mediante prévia e expressa autorização da **CONTRATANTE**.

25.5 – Quanto à qualidade dos materiais, a **CONTRATADA** obriga-se, de um lado, a pagar as despesas relativas a laudos técnicos e exames em ensaios de materiais, sondagem de solo, a serem empregado na obra, que serão realizados em local determinado pela **CONTRATANTE**, e, de outro, a utilizar os materiais de marcas equivalentes ou de melhor qualidade, indicadas e aceitas pela fiscalização, podendo ainda, se for o caso, exigir certificado de qualidade (**INMETRO e ABNT – Associação Brasileiras de Normas Técnicas**).

25.6 – Os preços para serviços decorrentes de modificações de projeto ou das especificações, para efeito de acréscimos, serão os que houverem sido contemplados no contrato, ou quando nele não existirem, deverão ser aqueles constantes da Tabela de Preços (PINI).

25.7 – Toda alteração contratual deverá ser previamente aprovada pela autoridade competente e compromissada por meio de termo de aditamento, numerado em ordem crescente, observando-se sempre o exposto na Lei nº 8.666/93.

25.8 – É facultada à Comissão de Julgamento ou Autoridade Superior, em qualquer fase da licitação, a promoção de diligência destinada a esclarecer ou a complementar a instrução do processo, vedada a inclusão posterior de documento

ou informação que deveria constar originariamente da proposta.

25.9 – Pela elaboração e apresentação da “**PROPOSTA**”, a licitante não terá direito a auferir vantagem, remuneração ou indenização de qualquer espécie.

25.10 – A aceitação da proposta vencedora obrigará seu proponente à execução integral do objeto da **TOMADA DE PREÇOS**, pelo prazo e condições oferecidas, não cabendo direito a qualquer ressarcimento por despesas decorrentes de custos e/ou serviços não cotados.

25.11 – Esta licitação poderá ser anulada se ocorrer ilegalidade em seu processamento ou julgamento, e revogada, a juízo exclusivo da **CONTRATANTE**, por razões de interesse público decorrente de fato superveniente devidamente comprovado, pertinente e suficiente para justificar o ato, nos termos do artigo 49 da Lei nº 8.666/93, e alterações.

25.12 – Integram o presente Edital:

**ANEXO I** – Planilha Orçamentária;

**ANEXO II** - Memorial Descritivo;

**ANEXO III** - Cronograma Físico Financeiro;

**ANEXO IV** - Modelo de Declaração de Inexistência de Fato Impeditivo;

**ANEXO V** - Modelo de Declaração de Regularidade para com o Ministério do Trabalho;

**ANEXO VI** - Modelo de Declaração de que não se encontra dentro da Proibição do Artigo 96 da Lei Orgânica do Município de Quatá;

**ANEXO VII** – Modelo de Declaração que arcará com os salários

**ANEXO VIII** – Modelo de Declaração de Microempresa ou Empresa de Pequeno Porte.

**ANEXO IX** – Modelo de Declaração de que a Execução da Obra atende as normas da ABNT/INMETRO vigentes.

**ANEXO X** – Minuta de Contrato

25.13 - A interpretação e aplicação dos termos deste instrumento serão regidas pelas Leis Brasileiras, em especial pela Lei Federal nº. 10.520, de 17 de julho de 2002, aplicando-se subsidiariamente, no que couberem, as disposições da Lei Federal nº. 8.666 de 21 de junho de 1993, e demais normas regulamentares aplicáveis à espécie, ficando eleito o foro da Comarca de Quatá, do Estado de São Paulo, o qual terá jurisdição e competência sobre quaisquer controvérsias do Contrato, dispensando-se qualquer outro por mais privilegiado que seja.

Quatá/SP, 22 de novembro de 2019.

**MARCELO DE SOUZA PÉCCHIO**  
**Prefeito Municipal**

**ANEXO I**  
**TOMADA DE PREÇO Nº /2019**

**OBRA:** REFORMA DE PRAÇA - CONSTRUÇÃO FONTE

**Regime de Execução:** Administração Indireta/Empreitada Global.

**LOCAL:** PRAÇA JOÃO PAULO II

**Município:** Quatá – SP.

**PLANILHA ORÇAMENTÁRIA**

Item	Fonte	Código	Discriminação	Unid	Qtde	Valor Unitário	Valor Unitário 22% BDI CPOS 14% BDI Cotação/Merc.	Valor Total
<b>1.</b>	<b>SERVIÇOS PRELIMINARES</b>							
1.1	CPOS	02.02.120	Locação de container tipo alojamento - área mínima de 13,80 m <sup>2</sup>	mês	2,00	R\$ 594,14	R\$ 724,85	R\$ 1.449,70
1.2	CPOS	02.03.060	Isolamento de Obra com Tela Plástica com malha de 5mm	m <sup>2</sup>	108,41	R\$ 14,92	R\$ 18,20	R\$ 1.973,32
1.3	CPOS	02.08.020	Placa de identificação para obra	m <sup>2</sup>	8,00	R\$ 358,87	R\$ 437,82	R\$ 3.502,57
1.4	CPOS	02.01.180	Banheiro químico, modelo Standard, com manutenção conforme exigências da CETESB	mês	2,00	R\$ 479,17	R\$ 584,59	R\$ 1.169,17
1.5	SINAPI	97625	Demolição de alvenaria para qualquer tipo de bloco, de forma mecanizada, sem reaproveitamento. AF_12/2017	m <sup>2</sup>	5,54	R\$ 40,21	R\$ 49,06	R\$ 271,77
1.6	CPOS	05.07.050	Remoção de entulho de obra com caçamba metálica - material volumoso e misturado por alvenaria, terra, madeira papel, plástico e metal	m <sup>3</sup>	7,48	R\$ 87,33	R\$ 106,54	R\$ 796,94
<b>Sub-total item 1</b>								<b>R\$ 9.163,48</b>

<b>2. INFRA-ESTRUTURA ESPELHO D'ÁGUA E CASA DE MAQUINAS</b>								
2.1	CPOS	06.02.040	Escavação manual em solo de 1º e 2º categoria em vala ou cava além de 1,50 m	m³	52,62	R\$ 50,40	R\$ 61,49	R\$ 3.235,50
2.2	CPOS	07.01.120	Carga e remoção de terra até a distancia média de 1,0 km	m³	71,03	R\$ 7,82	R\$ 9,54	R\$ 677,65
2.3	CPOS	12.14.060	Estaca escavada com injeção ou micro estaca, diâmetro de 25 cm	m	12,00	R\$ 49,11	R\$ 59,91	R\$ 718,97
2.4	SINAPI	72961	Regularização e compactação de subleito até 20 cm de espessura	m²	64,57	R\$ 1,39	R\$ 1,70	R\$ 109,50
2.5	CPOS	11.16.220	Nivelamento de piso em concreto com acabadora de superfície	m³	64,57	R\$ 14,50	R\$ 17,69	R\$ 1.142,24
2.6	CPOS	06.11.040	Reaterro manual sem controle de compactação	m³	330,00	R\$ 1,92	R\$ 2,34	R\$ 772,99
2.7	CPOS	11.18.040	Lastro de Pedra britada	m³	5,26	R\$ 107,33	R\$ 130,94	R\$ 688,76
2.8	CPOS	09.01.020	Formas de madeira para fundação	m²	11,94	R\$ 56,78	R\$ 69,27	R\$ 827,10
2.9	CPOS	9.010.020	Formas de madeira para fundação	m²	10,92	R\$ 56,78	R\$ 69,27	R\$ 756,45
2.10	CPOS	11.01.290	Concreto usinado, FCK = 25,0 Mpa - para bombeamento	m³	14,32	R\$ 306,18	R\$ 373,54	R\$ 5.349,09
2.11	CPOS	11.16.020	Lançamento, espalhamento e adensamento de concreto ou massa em lastro e/ ou enchimento	m³	14,32	R\$ 54,78	R\$ 66,83	R\$ 957,03
2.12	CPOS	10.01.040	Armadura em barra de aço CA-50 (A ou B) FYK = 500 Mpa	kg	1360,3 3	R\$ 6,01	R\$ 7,33	R\$ 9.974,21
<b>Sub-total item 2</b>								<b>R\$ 25.209,49</b>
<b>3. SUPERESTRUTURA ESPELHO D'ÁGUA E CASA DE MÁQUINAS</b>								

3.1	CPOS	09.01.020	Formas de madeira para fundação	m <sup>2</sup>	9,18	R\$ 56,78	R\$ 69,27	R\$ 635,91
3.2	SINAPI	40270	Viga de escoramento H20, peso de 5,00 à 5,20 kg/m, com extremidades plásticas	m	36,72	R\$ 45,50	R\$ 55,51	R\$ 2.038,33
3.3	CPOS	11.01.290	Concreto usinado, FCK = 25,00 Mpa - para bombeamento	m <sup>3</sup>	11,31	R\$ 306,18	R\$ 373,54	R\$ 4.224,73
3.4	CPOS	11.16.020	Lançamento, espalhamento e adensamento de concreto ou massa em lastro e/ ou enchimento	m <sup>3</sup>	11,31	R\$ 54,78	R\$ 66,83	R\$ 755,87
3.5	CPOS	10.01.040	Armadura em barra de aço CA-50 (A ou B) FYK = 500 Mpa	kg	1074,8 1	R\$ 6,01	R\$ 7,33	R\$ 7.880,72
<b>Sub-total item 3</b>								<b>R\$ 15.535,56</b>
<b>4.</b>	<b>ALVENARIA CASA DE MAQUINAS</b>							
4.1	CPOS	14.11.271	Alvenaria de bloco de concreto estrutural 19 x 19 x 39 cm - classe A	m <sup>2</sup>	28,06	R\$ 84,68	R\$ 103,31	R\$ 2.898,87
4.2	CPOS	14.11.271	Alvenaria de bloco de concreto estrutural 19 x 19 x 39 cm - classe A	m <sup>2</sup>	15,83	R\$ 84,68	R\$ 103,31	R\$ 1.635,39
<b>Sub-total item 4</b>								<b>R\$ 4.534,26</b>
<b>5.</b>	<b>LAJE (CASA DE MAQUINAS)</b>							
5.1	CPOS	13.01.200	Laje pré-fabricada mista vigota treliça/ lajota cerâmica - LT 30 (24+6) e capa com concreto de 25 Mpa	m <sup>2</sup>	9,18	R\$ 151,54	R\$ 184,88	R\$ 1.697,19
5.2	CPOS	11.01.290	Concreto usinado, FCK = 25,00 Mpa - para bombeamento	m <sup>3</sup>	1,84	R\$ 306,18	R\$ 373,54	R\$ 687,31
5.3	SINAPI	87620	Contrapiso em argamassa traço 1:4 (cimento e areia), espessura 4 cm, preparo manual	m <sup>2</sup>	9,18	R\$ 26,68	R\$ 32,55	R\$ 298,81
<b>Sub-total item 5</b>								<b>R\$ 2.683,31</b>
<b>6.</b>	<b>REVESTIMENTOS DE PISO/ PAREDES (ESPELHO DE AGUA) + CASA DE BOMBAS</b>							

6.1	CPOS	17.02.020	Chapisco	m <sup>2</sup>	87,77	R\$ 4,35	R\$ 5,31	R\$ 465,80
6.2	CPOS	17.02.120	Emboço comum	m <sup>2</sup>	87,77	R\$ 13,44	R\$ 16,40	R\$ 1.439,15
6.3	CPOS	17.02.220	Reboco	m <sup>2</sup>	87,77	R\$ 8,26	R\$ 10,08	R\$ 884,48
6.4	CPOS	17.01.050	Regularização de piso com nata de cimento	m <sup>2</sup>	64,57	R\$ 18,11	R\$ 22,09	R\$ 1.426,62
6.5	CPOS	32.16.060	Impermeabilização em membrana à base de polímeros acrílicos, na cor branca e reforço em tela poliéster	m <sup>2</sup>	150,97	R\$ 58,53	R\$ 71,41	R\$ 10.780,25
6.6	SINAPI	98563	Proteção mecânica de superfície horizontal com argamassa de cimento e areia, traço 1:3, E= 2 cm. AF_06/2018	m <sup>2</sup>	150,97	R\$ 26,59	R\$ 32,44	R\$ 4.897,44
6.7	CPOS	17.01.020	Argamassa de regularização	m <sup>3</sup>	2,85	R\$ 467,60	R\$ 570,47	R\$ 1.625,85
6.8	CPOS	18.12.020	Revestimento em pastilha de porcelana natural ou esmaltada de 5 x 5 cm, assento e rejuntado com argamassa colante industrializado	m <sup>2</sup>	94,95	R\$ 159,02	R\$ 194,00	R\$ 18.420,72
6.9	CPOS	17.01.020	Argamassa de proteção	m <sup>3</sup>	2,85	R\$ 467,60	R\$ 570,47	R\$ 1.625,85
6.10	CPOS	18.07.230	Rejuntamento em placa cerâmica extrudada antiácida de 14 mm, com argamassa sintética industrializada tricomponente, à base de resina epóxi, juntas de 3 até 6 mm	m <sup>3</sup>	0,60	R\$ 74,33	R\$ 90,68	R\$ 54,41
6.11	CPOS	33.10.010	Tinta látex antimofa em massa, inclusive preparo	m <sup>2</sup>	37,24	R\$ 16,44	R\$ 20,06	R\$ 746,92
6.12	CPOS	11.01.130	Execução de bases em concreto para fixação das bombas	m <sup>3</sup>	3,00	R\$ 273,32	R\$ 333,45	R\$ 1.000,35
<b>Sub-total item 6</b>								<b>R\$ 43.367,82</b>

<b>7. EQUIPAMENTOS</b>								
7.1	CPOS	24.03.100	Alçapão/ tampa em chapa de ferro com porta cadeado	m <sup>2</sup>	1,00	R\$ 1.105,36	R\$ 1.348,54	R\$ 1.348,54
7.2	CPOS	24.03.060	Escada marinho (galvanizada)	m	2,70	R\$ 477,19	R\$ 582,17	R\$ 1.571,86
7.3	Mercado		Fonte Elemento Contemplativo Sonoro completo (equipamento) elétrica e hidráulica	uni	1,00	R\$162.346,00	R\$ 185.074,44	R\$185.074,44
							<b>Sub-total item 7</b>	<b>R\$ 187.994,84</b>
<b>8. COMPLEMENTOS E DIVERSOS</b>								
8.1	Mercado		Chafariz em concreto composto por 3 bacias sobrepostas: 1ª raio 109 cm x 55 cm de altura x 84 cm de base; 2ª raio 70 cm x 52 cm de altura x 93 cm de base; 3ª raio 47,5 cm x 35 cm de altura x 60 cm de base.	pç	1,00	R\$ 43.820,00	R\$ 49.954,80	R\$ 49.954,80
8.2	Mercado		Revestimento moldura para lago com 54 cm de altura, projeção 16 cm, raio 4,18 cm em cimento natural.	m/l	27,24	R\$ 255,00	R\$ 290,70	R\$ 7.918,67
8.3	Mercado		Revestimento moldura embasamento com 15 cm de altura, projeção 9 cm, raio 4,29 cm em cimento natural.	m/l	33,60	R\$ 165,00	R\$ 188,10	R\$6.320,16
8.4	Mercado		Acabamento decorativo tipo concha para jato d'água com 65 cm de altura em cimento natural.	pç	6,00	R\$ 1.120,00	R\$ 1.276,80	R\$ 7.660,80
8.5	CPOS	33.10.050	Pintura acrílica	m <sup>2</sup>	65,00	R\$ 18,08	R\$ 22,06	R\$ 1.433,74
8.6	CPOS	55.01.020	Limpeza final da obra	m <sup>2</sup>	108,41	R\$8,95	R\$ 10,92	R\$ 1.183,73
							<b>Sub-total item 8</b>	<b>R\$ 74.471,90</b>
							<b>Total</b>	<b>R\$ 362.960,65</b>



**ANEXO II**  
**TOMADA DE PREÇOS Nº /2019**

**Obra:** Reforma de Praça – Construção de Fonte

**Cidade:** Praça João Paulo II

**Município:** Quatá – SP.

**MEMORIAL DESCRITIVO**

**OBJETO**

Construção de fonte com a implantação de elemento Contemplativo Sonoro através de Jatos utilizando sistema Ornamental e Musical onde a evolução dos efeitos d'água e luz interajam e se movimentam conforme a música escolhida, além de ser iluminada com o que há de mais moderno no mercado que são os projetores subaquáticos LED RGB com troca de cores automáticas, causando dessa forma grande impacto visual aos visitantes.

**1 – PROPOSTA TÉCNICA**



**1.1 – Escopo de Fornecimento**

1.1.1 – Conjunto de Jatos:

Modelo: **Jato Sólido Canhão Articulado.**

Quantidade: (06) unidades.

Descrição: Bico aspersor de jato sólido de 2" fabricado em alumínio usinado, com regulagem e articulação por meio de esfera, com sistema de orientação e anti-turbilhonamento, para formação de um jato d'água sólido da alta vazão com 7m de altura.

Modelo: **Jato Sólido Canhão 250.**

Quantidade: (06) unidades.

Descrição: Bico aspersor de jato sólido, fabricado em alumínio usinado, com sistema de orientação e anti-turbilhonamento, para formação de um jato d'água sólido da alta vazão.

Modelo: **Jato Gêise.**

Quantidade: (01) unidade.

Descrição: Bico aspersor de jato Gêise de 1 ½" polegadas, fabricado em alumínio, com sistema de aeração por meio de sifão direto, para formação de um jato d'água com de blocos de espuma, atingindo altura máxima de 2m e diâmetro de 0,8 metros.

Modelo: **Distribuidor de Cascata.**

Quantidade: (04) unidades.

Descrição: Distribuidor linear para cascata, no dimensionamento adequado, confeccionado em alumínio usinado, com sistema anti-turbilhonamento para distribuição homogênea da água em toda extensão.

#### 1.1.2 – Conjunto de Moto-bombas:

Modelo: **Centrífuga Trifásica.**

Quantidade: (03) unidades.

Descrição: Conjunto de moto-bomba, composto por um motor elétrico trifásico de vazão e pressão ideal, tensão nominal de 220/380v e uma bomba centrífuga vedada com selo mecânico, para serviço contínuo de vazão e pressão adequadas para função, das melhores marcas de fabricação nacional.

#### 1.1.3 – Projetores de Luz

Modelo: **Projetores de Luz Subaquáticos Aqua-LED RGB DMX 30**

Quantidade: (24) unidades.

Descrição: Projetor subaquático AquaLED LED RGB, possibilita a combinação de centenas de cores em um única luminária. Possui um controlador eletrônico, que muda as cores, em diversas velocidades e efeitos diferentes ou permite a escolha para funcionar apenas com uma cor, funciona de modo DMX para shows ou Fontes programáveis. Com potência de 27w (3x9W) 12v, 510 lumens, de alto rendimento sua eficiência de fluxo luminoso é comparável a lâmpadas par de 150w. Fabricado em alumínio, com suporte regulável para ajuste em qualquer posição, totalmente pintado com tintas eletrostática de alta resistência. É hermeticamente vedado por peças de silicone moldadas, tanto no visor, por anel de vedação duplo, quanto no prensa-cabo, 100% garantidos contra vazamentos. Com durabilidade mínima de 50.000 horas, evitando assim trocas frequentes. Respeitando as normas de segurança da ABNT.

#### 1.1.4 – Equipamentos de Interligação:

Modelo: **Conector de prensagem subaquático.**

Quantidade: (24) unidades.

Descrição: Conector fabricado em latão com tecnologia de ponta, à prova d'água, facilidade de montagem, resistência à tração, com grande capacidade de prensagem e vedação. (Este substitui as muflas, com finalidade de segurança e estética, evitando a exposição de longos cabos elétricos dentro da fonte interligando projetores).

Modelo: **Filtro de Sucção.**

Quantidade: (03) unidades. Descrição: Filtro de sucção protetor, fabricado em latão e cesto em aço inoxidável, para proteção das bombas e bicos. Possui baixa resistência a passagem da água (passagem reta) resultando em uma baixa perda de carga. Graus de filtração, a partir de 150 microns.

#### 1.1.5 – Equipamentos de Limpeza:

Modelo: **Dosador de cloro automático.**

Quantidade: (01) unidade.

Descrição: Sistema de cloração automático que injeta cloro na água a fonte luminosa sempre que está em funcionamento, evitando assim a proliferação de larvas de insetos e outros microrganismos indesejáveis, proporcionando sempre a manutenção de um nível adequado de cloro na água da fonte luminosa.

Modelo: **Conjunto de Filtração.**

Quantidade: (01) unidade.

Descrição: Conjunto de filtração com areia em filtro em fiberglass com multiválvula de seis vias e eletrobomba.

Modelo: **Dispositivo de Aspiração.**

Quantidade: (01) unidade.

Descrição: Dispositivo versátil de aspiração ABS branco.

Modelo: **Dispositivo de Retorno.**

Quantidade: (01) unidade.

Descrição: Dispositivo versátil de retorno ABS branco.

#### 1.1.6 – Equipamentos Elétricos:

Modelo: **Painel de Comando Elétrico Automático.**

Quantidade: (01) unidade.

Descrição: Painel de proteção e comando elétrico, trifásico automático, tensão nominal de 220/ 380v, instalado em gabinete apropriado, botoeiras, contatores e, demais componentes elétricos de interligação para o funcionamento ideal da fonte luminosa. Contendo ainda Timer para acionamento automático.

Modelo: **Fonte de Alimentação.**

Quantidade: (01) unidade.

Descrição: Fonte de alimentação, alimentação 110/220 bivolt, 60hz, saída 12v, 500w, de potência real, com tensão regularizada através de capacitores eletrolíticos, estabilizada e com proteção contra curto-circuito.

Modelo: **Sistema de Ventilação Forçada.**

Quantidade: (02) unidades.

Descrição: Sistema de ventilação apropriado para a boa conservação e manutenção do equipamento dentro da casa de maquinas.

1.1.7 – Equipamento de automação:

Modelo: **Módulo Controlador/ Sincronizador.**

Quantidade: (01) unidade.

Descrição: Controlador de automação para espetáculos, com saídas digitais, DMX, seriais e analógicas, módulo de alimentação de efeitos rítmicos, para acionamento de iluminação e de alimentação dos jatos da fonte luminosa em conjunto com os sinais enviados pelo sistema da fonte,

possui drives para motores; sistema de distribuição e gerenciamento de força e luz; isoladores de comunicação digital e analógica.

Modelo: **Válvula Controladora de Ação Instantânea.**

Quantidade: (12) unidades.

Descrição: Válvula solenoide controlada eletronicamente por módulo controlador de três vias de ação ultrarrápida 1 ½" para acionamento dos jatos da fonte luminosa.

Modelo: **Inversor de Frequência.**

Quantidade: (02) unidades.

Descrição: Utilizando as mais avançadas técnicas de controle vetorial, os inversores permitem controlar a velocidade e também o torque de motores de indução trifásicos, proporcionando elevada precisão de velocidade, torque, otimização do torque de partida e excelente dinâmica.

Modelo: **Controlador eletrônico para Projetores de LED Subaquáticos.**

Quantidade: (01) unidade.

Descrição: Controlador eletrônico automático para Projetor Subaquático LED RGB, possibilita a escolha de cores específicas ou em modo automático para a sincronização e combinação de centenas de cores em um ou vários projetores, funciona também em modo controlador DMX de 512 canais com potência de 500w 12v.

1.1.8 – Equipamento de Sonorização:

Descrição: Sistema de sonorização completo adequado para fontes luminosas, composto de:

- 01 Amplificador modelo Ma980 com potência 500 Watts (RMS);
- 01 Rack
- 01 Mesa de som 08 caixas;

- 06 Caixa de som.
- 01 Microfone (modelo SM-58) com fio;

#### 1.1.9 - Equipamento Hidráulico:

- 08 Tê redução 85x32mm PVC. SOL;
- 10 Joelho 85x90° PVC. SOL;
- 06 Joelho 85x45° PVC. SOL;
- 10 Joelho 50x90° PVC. SOL;
- 10 Joelho 32x90° PVC. SOL;
- 10 Joelho 32x45° PVC. SOL;
- 12 Registro gaveta bruto 5";
- Adaptador 32x1" PVC;
- 03 União PVC. SOL 85mm;
- 12 Luvas LR 32x1" Azul;
- 24 Luvas LR 25x1/2 Azul;
- 06 Folhas de lixa ferro 0,80;
- 02 Litros de cola para tubo PVC;
- 01 Litro de solução limpa tudo PVC;
- 04 Venda junta motor (3m);
- 36 Tudo PVC. SOL AF. 85mm;
- 40 Tudo PVC. SOL AF. 25 mm;
- 36 Tudo PVC. SOL. AF. 32mm;
- 24 Curva longa 25x90° PVC. SOL - AF;
- 12 Curva longa 32x90° PVC. SOL - AF;
- 36 Tudo PVC SOL. 50 - AF.

## 2 – CIVIL

### 2.1 – Serviços Preliminares.

- 1. Locação de container tipo alojamento** – Área mínima de 13,80 m<sup>2</sup>.
- 2. Isolamento de Obra** – Tela plástica com malha de 5 mm.
- 3. Placa de identificação para obra.**
- 4. Banheiro químico** – Modelo Standar, com manutenção conforme exigências da CETESB.
- 5. Demolição de Alvenaria** – Para qualquer tipo de bloco, de forma mecanizada, sem reaproveitamento. AF\_12/2017.
- 6. Remoção de entulho de obra com caçamba metálica** – material volumoso e misturado por alvenaria, terra, madeira, papel, plástico e metal.

### 2.2 – Infra – Estrutura, Espelho de Água (Diâmetro de 8,40 metros) e Casa de Máquinas (3,40 por 2,70 com altura de 2,30 metros).

- 7. Escavação manual em solo** de 1º e 2º categoria em vala ou cava além de 1,50 m.
- 8. Carga e remoção de terra** até a distância média de 1,0 km.
- 9. Estaca escavada** com injeção ou micro estaca, diâmetro de 25 cm.

10. **Regularização e compactação** de subleito até 20 cm de espessura.
11. **Nivelamento de piso em concreto** com acabadora de superfície.
12. **Reaterro manual apiloado** sem controle de compactação.
13. **Lastro de pedra britada.**
14. **Formas de madeira** para fundação: formas de acordo com os pilares e vigas da casa de máquinas.
15. **Formas de madeira** para fundação: formas para pilares de mureta.
16. **Concreto usinado**, FCK = 25,0 Mpa – para bombeamento.
17. **Lançamento, espalhamento e adensamento** de concreto ou massa em lastro e/ ou enchimento.
18. **Armadura em barra de aço CA-50** (A ou B) FYK = 500 Mpa.

### 2.3 – Superestrutura.

19. **Formas de madeira** para fundação: casa de máquinas.
20. **Viga de escoramento** H20, de madeira, peso de 5,00 à 5,20 kg/m, com extremidades plásticas.
21. **Concreto usinado**, FCK = 25,00 Mpa – para bombeamento.
22. **Lançamento, espalhamento e adensamento** de concreto ou massa em lastro e/ ou enchimento.
23. **Armadura em barra de aço CA-50** (A ou B) FYK = 500 Mpa.

### 2.4 – Alvenaria Espelho de Água (Diâmetro de 8,40 metros) e Casa de Máquinas (3,40 por 2,70 com altura de 2,70 metros).

24. **Alvenaria de bloco de concreto estrutural** 19 x 19 x 39 cm – classe A. Alvenaria da casa de máquinas.
25. **Alvenaria de bloco de concreto estrutural** 19 x 19 x 39 cm – classe A. Alvenaria da mureta do espelho d'água.

### 2.5 – Laje (Casa de Bombas)

26. **Laje pré-fabricada mista vigota** treliçada/ lajota cerâmica – LT 30 (24+6) e capa com concreto de 25 MPa.
27. **Concreto usinado**, FCK = 25,0 Mpa – para bombeamento.
28. **Contra piso em argamassa traço 1:4 (cimento e areia)**, espessura de 4 cm, preparo manual.

### 2.6 – Revestimento de Pisos/ Paredes (Espelho de água) + Casa de máquinas.

29. **Chapisco.**
30. **Emboço comum.**
31. **Reboco.**
32. **Regularização de piso** com nata de cimento.
33. **Impermeabilização** em membrana à base de polímeros acrílicos, na cor branca e reforço em tela poliéster.

- 34. Proteção mecânica** de superfície horizontal com argamassa de cimento e areia, traço 1:3, E= 2 cm. AF\_06/2018.
- 35. Argamassa de regularização.**
- 36. Revestimento em pastilha de porcelana** natural ou esmaltada de 5 x 5 cm, assento e rejuntado com argamassa colante industrializada.
- 37. Argamassa de proteção.**
- 38. Rejuntamento em placa cerâmica** extrudada antiácida de 14 mm com argamassa sintética industrializada tricomponente, à base de resina epóxi, juntas de 3 até 6 mm.
- 39. Tinta látex antimoho** em massa, inclusive preparo.
- 40. Execução de bases** em concreto para fixação das bombas.

#### **COMPLEMENTOS / DIVERSOS:**

1,00	pç	Chafariz em concreto composto por 3 bacias sobrepostas: 1ª raio 109 cm x 55 cm de altura x 84 cm de base; 2ª raio 70 cm x 52 cm de altura x 93 cm de base; 3ª raio 47,5 cm x 35 cm de altura x 60 cm de base.
27,24	m/l	Revestimento moldura para lago com 54 cm de altura, projeção 16 cm, raio 4,18 cm em cimento natural.
33,60	m/l	Revestimento moldura embasamento com 15 cm de altura, projeção 9 cm, raio 4,29 cm em cimento natural.
6,00	pç	Acabamento decorativo tipo concha para jato d'água com 65 cm de altura em cimento natural.
65,00	m <sup>2</sup>	Pintura acrílica
108,41	m <sup>2</sup>	Limpeza final da obra

**ANEXO III**  
**TOMADA DE PREÇOS Nº /2019**

**OBRA:** REFORMA DE PRAÇA - CONSTRUÇÃO FONTE  
**LOCAL:** PRAÇA JOÃO PAULO II  
**Município:** Quatá – SP.

**CRONOGRAMA FISICO FINANCEIRO**

<b>CRONOGRAMA FÍSICO-FINANCEIRO</b>									
<b>ITEM</b>	<b>SERVIÇO</b>	<b>TOTAL</b>	<b>TOTAL</b>	<b>1º MÊS</b>		<b>2º MÊS</b>		<b>3º MÊS</b>	
		<b>R\$</b>	<b>%</b>	<b>R\$</b>	<b>%</b>	<b>R\$</b>	<b>%</b>	<b>R\$</b>	<b>%</b>
<b>1.</b>	SERVIÇOS PRELIMINARES	R\$ 9.163,48	2,52	R\$ 9.163,48	100	-	-	-	-
<b>2.</b>	INFRA-ESTRUTURA ESPELHO D'ÁGUA E CASA DE MAQUINAS	R\$ 25.209,49	6,95	R\$ 25.209,49	100	-	-	-	-
<b>3.</b>	SUPERESTRUTURA ESPELHO D'ÁGUA E CASA DE MÁQUINAS	R\$ 15.535,56	4,28	R\$ 15.535,56	100	-	-	-	-
<b>4.</b>	REVESTIMENTOS DE PISO/ PAREDES (ESPELHO DE AGUA) + CASA DE BOMBAS	R\$ 4.534,26	1,25	R\$ 4.534,26	100	-	-	-	-
<b>5.</b>	LAJE (CASA DE MAQUINAS)	R\$ 2.683,31	0,74	R\$ 2.683,31	100	-	-	-	-
<b>6.</b>	REVESTIMENTOS DE PISO/ PAREDES (ESPELHO DE AGUA) + CASA DE BOMBAS	R\$ 43.367,82	11,95	R\$ 21.683,91	50	R\$21.683,91	50		
<b>7.</b>	EQUIPAMENTOS	R\$ 187.994,84	51,79			R\$ 93.997,42	50	R\$ 93.997,42	50
<b>8.</b>	COMPLEMENTOS E DIVERSOS	R\$ 74.471,90	20,52			R\$ 37.235,95	50	R\$ 37.235,95	50
<b>TOTAL</b>		<b>R\$362.960,65</b>	<b>100</b>	<b>R\$ 78.810,00</b>	<b>21,7</b>	<b>R\$ 152.917,28</b>	<b>42,1</b>	<b>R\$ 131.233,37</b>	<b>36,156</b>
<b>TOTAL ACUMULADO</b>				<b>R\$ 78.810,00</b>	<b>21,7</b>	<b>R\$ 231.727,28</b>	<b>63,8</b>	<b>R\$ 362.960,65</b>	<b>100</b>



# PROJETO ARQUITETÔNICO

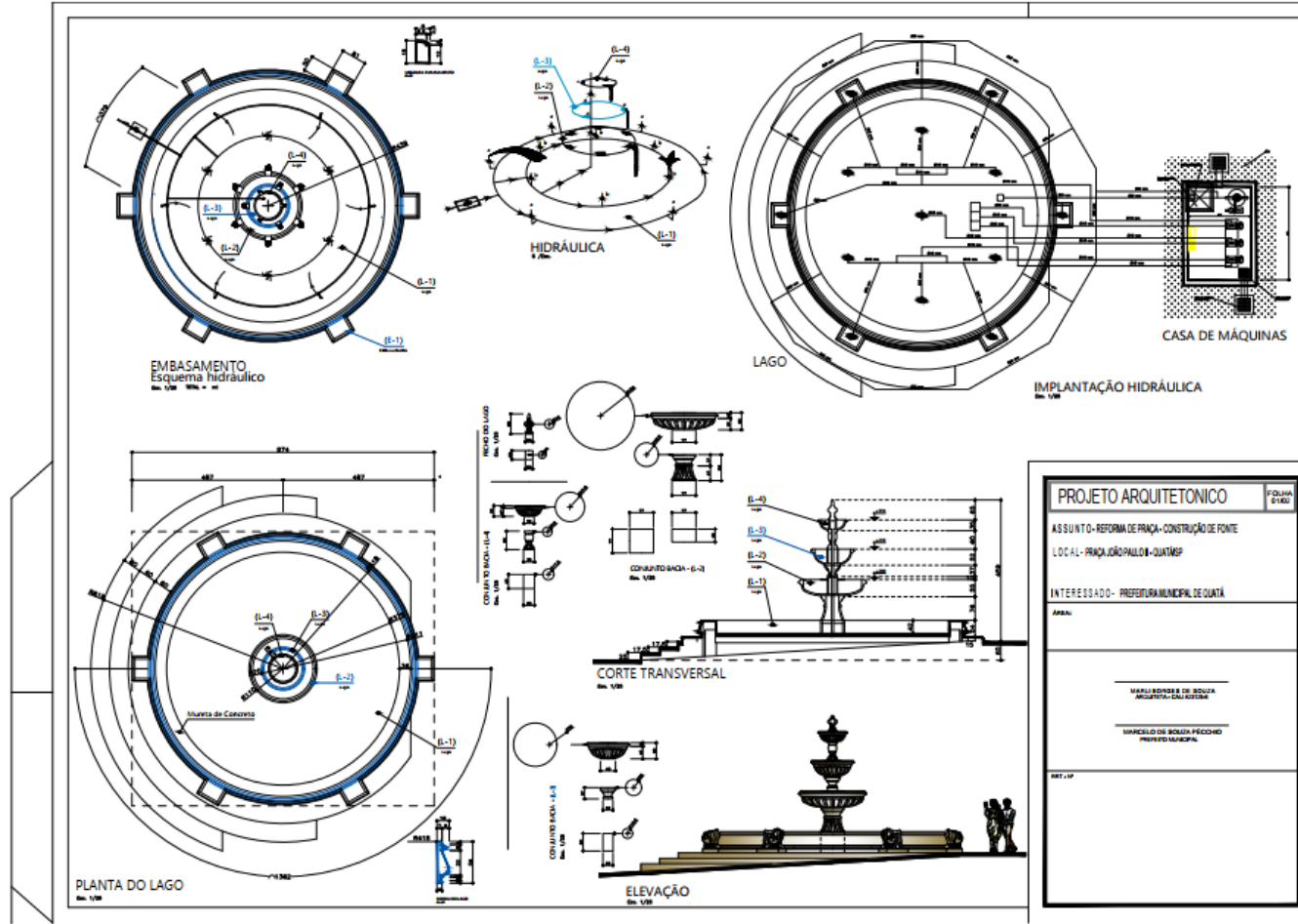

<b>PROJETO ARQUITETÔNICO</b>		FOLHA 01/02
AS SUÍNTO - REFORMA DE PRAÇA - CONSTRUÇÃO DE FONTE		
LOCAL - PRAÇA SÃO PAULO - QUATÉRS		
INTERESSADO - PREFEITURA MUNICIPAL DE QUATÉRS		
ÁREA:		
MARLI REINER DE SOUZA ARQUITETA-CALCULISTA		
MARCELO DE SOUZA PÉCORO PREFEITO MUNICIPAL		
REV. 1/20		

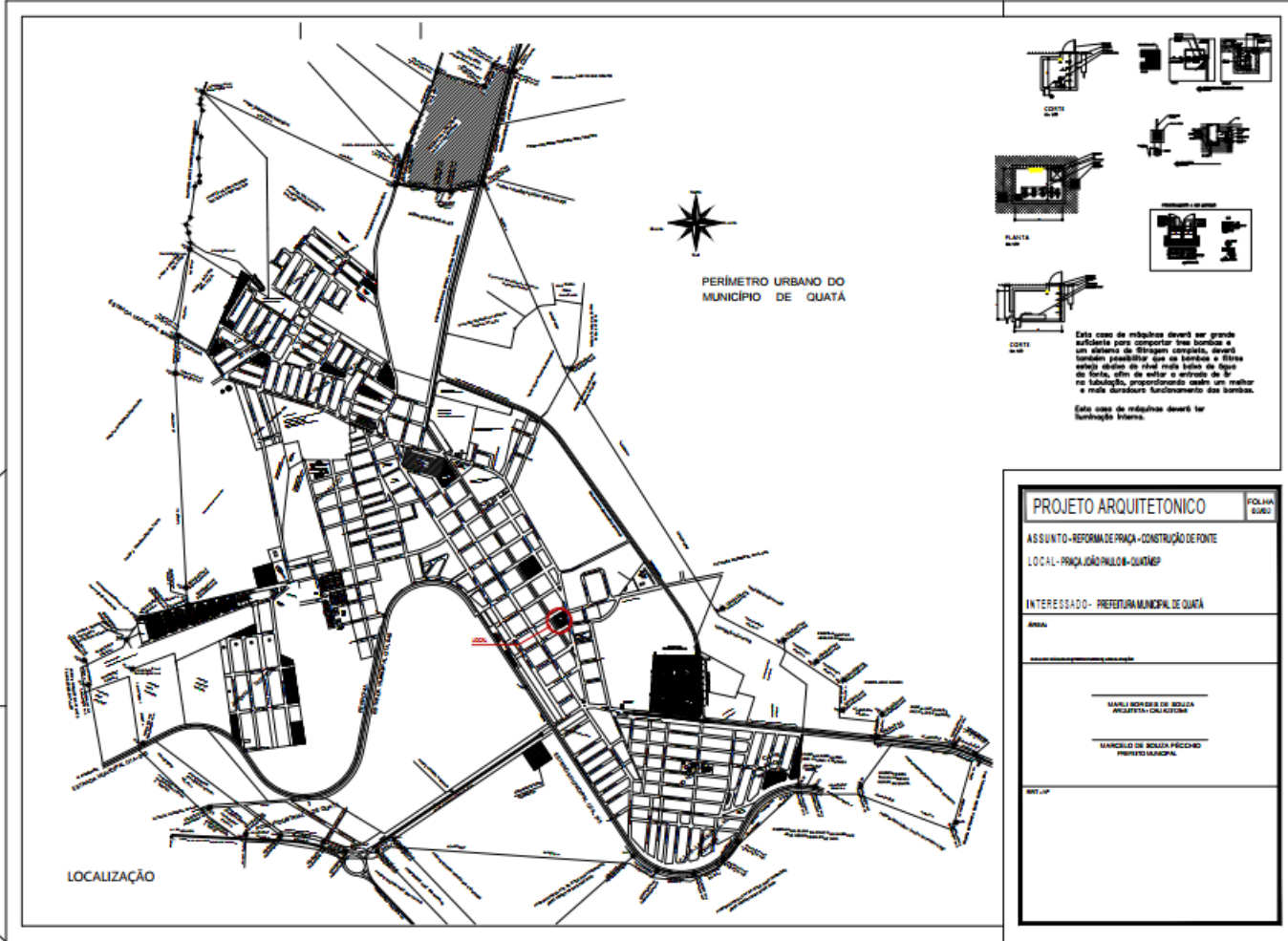

**ANEXO IV**  
**TOMADA DE PREÇOS Nº /2019**

**MODELO DE DECLARAÇÃO DE INEXISTÊNCIA DE FATO  
IMPEDITIVO**

**D E C L A R A Ç Ã O**

(Razão Social da Empresa), estabelecida na (endereço completo), inscrita no CNPJ nº, neste ato representada pelo seu (representante/sócio/procurador), no uso de suas atribuições legais, vem:

**DECLARAR**, para fins de participação no Processo Licitatório em pauta, sob as penas da Lei, que inexistente qualquer fato impeditivo à sua participação na licitação citada, que não foi declarada inidônea e não está impedida de contratar com o Poder Público de qualquer esfera, ou suspensão de contratar com a Administração, e que se compromete a comunicar qualquer ocorrência de fatos supervenientes.

Por ser expressão da verdade, assina a presente.

\_\_\_\_\_, \_\_\_\_ de \_\_\_\_\_ de 2019.

---

Razão Social da Empresa  
Nome do responsável/procurador  
Cargo do responsável/procurador  
Nº. do documento de identidade

**ANEXO V**  
**TOMADA DE PREÇOS Nº /2019**

**MODELO DE DECLARAÇÃO DE REGULARIDADE ART. 7º,  
INCISO XXXIII DA CONSTITUIÇÃO FEDERAL**

**D E C L A R A Ç Ã O**

(Razão Social da Empresa), estabelecida na (endereço completo), inscrita no CNPJ nº, neste ato representada pelo seu (representante/sócio/procurador), no uso de suas atribuições legais, vem:

**DECLARAR**, para fins de participação no Processo Licitatório em pauta, sob as penas da Lei, que está em situação regular no que diz respeito as normas trabalhistas, no que se refere à observância do disposto no inciso XXXIII, do Artigo 7º da Constituição Federal, e, para fins do disposto no inciso V do artigo 27 da Lei nº 8.666, de 21 de junho de 1.993, acrescido pela Lei nº 9.854, de 27 de outubro de 1.999, que não emprega menor de dezoito anos em trabalho noturno, perigoso ou insalubre e não emprega menor de dezesseis anos. Ressalva:

Emprega menor, a partir de quatorze anos, na condição de aprendiz ( ).

Por ser expressão da verdade, assina a presente.

\_\_\_\_\_, \_\_\_\_ de \_\_\_\_\_ de 2019.

---

Razão Social da Empresa  
Nome do responsável/procurador  
Cargo do responsável/procurador  
Nº. do documento de identidade

**ANEXO VI**  
**TOMADA DE PREÇOS Nº /2019**

**MODELO DE DECLARAÇÃO DE QUE NÃO SE ENCONTRA DENTRO DA  
PROIBIÇÃO DO ARTIGO 96 DA LEI ORGÂNICA DO MUNICÍPIO DE  
QUATÁ;**

**D E C L A R A Ç Ã O**

(Razão Social da Empresa), estabelecida na (endereço completo), inscrita no CNPJ nº, neste ato representada pelo seu (representante/sócio/procurador), no uso de suas atribuições legais, vem:

**DECLARAR**, para fins de participação no Processo Licitatório em pauta, sob as penas da Lei, que não mantém parentesco com o Prefeito Municipal, Vice-Prefeito e Vereadores, nos termos da proibição contida no artigo 96 da Lei Orgânica do Município de Quatá, ou seja, que não poderá contratar com o Município, as pessoas ligadas ao Prefeito, Vice-Prefeito e Vereadores, por matrimônio, parentesco, afim ou consanguíneo, até o segundo grau, ou por adoção.

Por ser expressão da verdade, assina a presente.

\_\_\_\_\_, \_\_\_\_ de \_\_\_\_\_ de 2019.

---

Razão Social da Empresa  
Nome do responsável/procurador  
Cargo do responsável/procurador  
Nº. do documento de identidade

**ANEXO VII**  
**TOMADA DE PREÇOS Nº /2019**

**D E C L A R A Ç Ã O**

(Razão Social da Empresa), estabelecida na (endereço completo), inscrita no CNPJ nº, neste ato representada pelo seu (representante/sócio/procurador), no uso de suas atribuições legais, vem:

**DECLARAR**, para fins de participação no Processo Licitatório em pauta, sob as penas da Lei, que arcará com os salários e encargos sociais e previdenciários de seus funcionários e da construção, eventuais tributos, taxas, emolumentos, etc., isentando o Município de qualquer responsabilidade.

Por ser expressão da verdade, assina a presente.

\_\_\_\_\_, \_\_\_\_ de \_\_\_\_\_ de 2019.

---

Razão Social da Empresa  
Nome do responsável/procurador  
Cargo do responsável/procurador  
Nº. do documento de identidade

**ANEXO VIII**  
**TOMADA DE PREÇOS Nº /2019**

**D E C L A R A Ç Ã O**

(Razão Social da Empresa), estabelecida na (endereço completo), inscrita no CNPJ nº, neste ato representada pelo seu (representante/sócio/procurador), no uso de suas atribuições legais, vem:

**DECLARAR**, para fins de participação no Processo Licitatório em pauta, sob as penas da Lei, estar enquadrado como \_\_\_\_\_ (microempresa **OU** empresa de pequeno porte) nos termos da Lei Complementar 123/06. Por ser expressão da verdade, assina a presente.

\_\_\_\_\_, \_\_\_\_ de \_\_\_\_\_ de 2019.

---

Razão Social da Empresa  
Nome do responsável/procurador  
Cargo do responsável/procurador  
Nº. do documento de identidade

**ANEXO IX**  
**TOMADA DE PREÇOS Nº /2019**

**D E C L A R A Ç Ã O**

(Razão Social da Empresa), estabelecida na (endereço completo), inscrita no CNPJ nº, neste ato representada pelo seu (representante/sócio/procurador), no uso de suas atribuições legais, vem:

**DECLARAR**, para fins de participação no Processo Licitatório em pauta, sob as penas da Lei, que estou ciente da garantia mínima de 05 (cinco) anos e que os materiais utilizados na execução da obra atendem as normas da ABNT/INMETRO vigentes.

Por ser expressão da verdade, assina a presente.

\_\_\_\_\_, \_\_\_\_ de \_\_\_\_\_ de 2019.

---

Razão Social da Empresa  
Nome do responsável/procurador  
Cargo do responsável/procurador  
Nº. do documento de identidade



**ANEXO X  
TOMADA DE PREÇOS Nº /2019  
MINUTA DE CONTRATO**

**Processo nº 0..../2019**

**Tomada de Preços nº 0.../2019**

**Contrato nº 0.../2019**

**TERMO DE CONTRATO, QUE ENTRE SÍ  
CELEBRAM, A PREFEITURA MUNICIPAL DE  
QUATÁ-SP E A EMPRESA \_\_\_\_\_,  
OBJETIVANDO A CONTRATAÇÃO DE EMPRESA  
PARA REFORMA DE PRAÇA E CONSTRUÇÃO DE  
FONTE.**

O **MUNICÍPIO DE QUATÁ**, inscrito no CNPJ nº 44.547.313/0001- 30, estabelecido na Rua General Marcondes Salgado, nº 332, nesta cidade de Quatá, Estado de São Paulo, representado neste ato pelo Prefeito Municipal, o Senhor **MARCELO DE SOUZA PÉCCHIO**, brasileiro, casado, advogado, portador da cédula de identidade Nº 13.480.268 SSP/SP e inscrito no CPF/MF sob o Nº 086.548.688-30, residente e domiciliado na Rua Dr. Luiz Pereira Barreto Filho, Nº 238, Centro, nesta cidade e Comarca de Quatá, Estado de São Paulo, CEP: 19.780- 000, doravante denominado **CONTRATANTE** e Empresa \_\_\_\_\_, pessoa jurídica de direito privado, inscrita no CNJP nº. \_\_\_\_\_, com sede na rua \_\_\_\_\_, nº \_\_\_\_\_, Bairro \_\_\_\_\_, CEP \_\_\_\_\_, na cidade de \_\_\_\_\_, Estado de \_\_\_\_\_, neste ato representada pelo Senhor \_\_\_\_\_, (nacionalidade), (estado civil), (profissão), portador da Cédula de Identidade RG nº \_\_\_\_\_ (órgão expedidor) e do CPF nº \_\_\_\_\_, residente e domiciliado na rua \_\_\_\_\_, nº \_\_\_\_\_, bairro \_\_\_\_\_, na cidade de \_\_\_\_\_, Estado de \_\_\_\_\_, doravante denominada **CONTRATADA**, resolvem firmar o presente Contrato decorrente da Tomada de Preços nº. \_\_\_\_\_/2019, regido pela Lei Federal nº 8.666/93, de 21 de junho de 1.993, e mediante cláusulas e condições a seguir enunciadas:

**CLÁUSULA PRIMEIRA  
OBJETO DO CONTRATO**

1. 1. O objeto deste é a **Reforma de Praça e Construção de fonte**, obedecendo integralmente os documentos da **PASTA TÉCNICA**, conforme Memorial Descritivo, Planilha Orçamentária e Cronograma Físico-Financeiro, que ficam fazendo parte integrante deste Edital, independentemente de sua transcrição.

§ 1º – A **CONTRATANTE** se reserva o direito de executar, no mesmo local, obras e serviços distintos daqueles abrangidos no presente instrumento, sem qualquer interferência na obra e serviços objeto deste **CONTRATO**.

### **CLÁUSULA SEGUNDA REGIME DE EXECUÇÃO**

2. O regime de execução da obra e serviços especificados na **CLÁUSULA PRIMEIRA** será indireto, na modalidade de empreitada por preço global, ficando a **CONTRATADA** responsável pelo fornecimento de materiais e mão de obra.

### **CLÁUSULA TERCEIRA DOCUMENTOS INTEGRANTES DO CONTRATO E LEGISLAÇÃO APLICÁVEL**

3. Para todos os efeitos de direito, para melhor caracterização de execução da obra e serviços, bem como para definir procedimentos e normas decorrentes das obrigações ora contraídas, integram este **CONTRATO** os documentos da **PASTA TÉCNICA**, constantes do Processo Licitatório, e, em especial, os seguintes: proposta da **CONTRATADA**, projetos, caderno de especificações (memorial descritivo), planilha de serviços e quantitativos (preços unitários e percentuais), cronograma físico-financeiro de desenvolvimento das obras e serviços.

**Parágrafo Único** – A execução do **CONTRATO** será disciplinada pelas disposições legais e regulamentares aplicáveis às obrigações ora contraídas, especialmente a Lei nº 8.666/93, alterada pelas Leis nos 8.883/94, 9.032/95, 9.648/98 e 9.854/99, aplicando-se supletivamente os princípios gerais de direito.

### **CLÁUSULA QUARTA RECURSOS ORÇAMENTÁRIOS**

4. Os recursos orçamentários para a execução do objeto desta licitação atendidos pelas seguintes dotações orçamentárias:

<b>Cód.</b>	<b>Descrição da Despesa</b>	<b>Cat. Econômica</b>
572	Secretaria de Infraestrutura, Urbanização e Serviços Obras e Instalações	4.4.90.51.00

### **CLÁUSULA QUINTA DO VALOR**

5. O preço certo e total para execução da obra e serviços é de R\$ \_\_\_\_ (\_\_\_\_\_).

5.1. O preço contratado tem como data-base o mês da apresentação da proposta.

5.2. O preço total da mão de obra (prestação de serviços) é de R\$ \_\_\_\_\_ (\_\_\_\_\_), consoante discriminação contida no ANEXO I do EDITAL, que passa a integrar o presente **CONTRATO**.

5.3. O preço contratado é irrevogável, estando inclusos todos os custos diretos e indiretos relativos à prestação dos serviços objeto do **CONTRATO**, inclusive despesas com materiais, equipamentos, transportes, fretes, mão-de-obra (especializada ou não), remuneração, instalação de canteiros, fornecimento e instalação de placas, ensaios, bem como todos encargos sociais, trabalhistas, previdenciários, securitários, tributários e comerciais, ou quaisquer outros custos e encargos decorrentes ou que venham a ser devidos em razão da prestação dos serviços.

5.4. No preço contratado estão inclusos todos os custos diretos e indiretos relativos à prestação dos serviços objeto do **CONTRATO**, inclusive despesas com materiais, equipamentos, transportes, fretes, mão-de-obra (especializada ou não), remuneração, instalação de canteiros fornecimento e instalação de placas, ensaios, bem como todos os encargos sociais, trabalhistas, previdenciários, securitários, tributários e comerciais, ou quaisquer outros custos e encargos decorrentes ou que venham a ser devidos em razão da prestação dos serviços.

#### **CLÁUSULA SEXTA CONDIÇÕES DE PAGAMENTO**

6. Os pagamentos serão efetuados mediante apresentação da planilha de medição aprovada pelo Departamento de Engenharia do município de Quatá, o qual autorizará a empresa a emissão da respectiva Nota fiscal, para encaminhamento ao Setor de Contabilidade, que efetuará o pagamento no prazo mínimo 05 (cinco) dias corridos.

6.1. As medições serão efetuadas a cada 30 (trinta) dias pela **FISCALIZAÇÃO**, na presença da **CONTRATADA**, e consistirão no levantamento das quantidades executadas e concluídas de cada serviço, sobre as quais incidirão os correspondentes preços, e de acordo com o **CRITÉRIO DE REMUNERAÇÃO E MEDIÇÃO** o qual segue junto ao memorial descritivo;

6.2. As medições alcançarão os serviços executados, concluídos e aceitos pela **CONTRATANTE**.

6.3. A critério da **CONTRATANTE**, diretamente vinculado à existência de recursos financeiros, será efetuado o pagamento do(s) serviço(s) autorizado(s), a título de antecipação do cronograma físico.

6.4. O primeiro pagamento ficará condicionado à formalização, por parte da **CONTRATADA**, das providências a seguir indicadas:

I – Apresentação de cópia do Certificado de Matrícula da obra perante o **INSS**;

II – Apresentação do comprovante de Anotação de Responsabilidade Técnica – **ART**, do **CREA/SP ou CAU/SP** em nome da licitante, devidamente recolhida e assinada pelo profissional responsável pela execução e controle da obra, atualizada;

III – Colocação de Placas;

IV – Comprovação de sua inscrição no Cadastro de Contribuintes Mobiliários (**CCM**) da Prefeitura do Município de Quatá.

6.5. O último pagamento ficará também condicionado à apresentação da **CERTIDÃO NEGATIVA DE DÉBITO** alusiva ao objeto do **CONTRATO** e à formalização, por parte da **CONTRATADA**, da **BAIXA DA MATRÍCULA** junto ao **INSS**.

6.6. A **CONTRATANTE** terá prazo de até 05 (cinco) dias, a contar da realização da medição, para expedição do **ATESTADO DE HABILITAÇÃO**, que propiciará a emissão da fatura pela **CONTRATADA**.

6.7. A fatura eivada de incorreção (ões) será devolvida à **CONTRATADA**, para a(s) correção (ões), e o prazo a se refere o subitem 8.1. do Edital será contado a partir da data de reapresentação da fatura, sem incorreção (ões).

6.8. A devolução de qualquer fatura por desconformidade com a medição ou descumprimento de condições contratuais em hipótese alguma servirá de pretexto para que a **CONTRATADA** suspenda a execução dos serviços.

6.9. Para o pagamento é necessário que a **CONTRATADA**, além da execução dos serviços registrados pelas medições, tenha cumprido todas as outras exigências contratuais e atendido eventuais requisições da fiscalização, sem o que as faturas não serão aceitas.

6.10. Por ocasião do encaminhamento da fatura, para efeito de pagamento dos serviços concluídos e aceitos, a **CONTRATADA** deverá fazer prova do recolhimento mensal do **FGTS**, por meio das Guias de Recolhimento do Fundo de Garantia do Tempo de Serviço e Informações à Previdência Social (**GFIP**), bem como da retenção do percentual referente ao **ISSQN**, ou da comprovação de recolhimento do ISSQN, ou, se for o caso, da condição de isenção. Em relação ao **INSS** (artigo 31 da Lei nº 8.212/1991, com a redação dada pela Lei nº 9.711/1998), serão observados os procedimentos da Instrução Normativa nº 100, de 18 de dezembro de 2003, republicada dia 30 de março de 2004, da Diretoria Colegiada do Instituto Nacional do Seguro Social.

6.10.1. As comprovações relativas ao **FGTS** corresponderão aos períodos contidos nas faturas, ou seja, períodos de execução, e poderão ser apresentadas das seguintes formas:

- a) cópias mensais da **GFIP** (Guia de Recolhimento de Fundo de Garantia de Tempo de Serviço) e GPS (Guia da Previdência Social);
- b) cópias mensais da **GRF** (Guia de Recolhimento do FGTS) da empresa;
- c) Apresentação da **CND** (Certidão Negativa de Débitos) do INSS da empresa após término da obra.

6.10.2. Conforme Lei Municipal nº 1.955/04, de 30 de dezembro de 2004, a **CONTRATANTE** reterá, na qualidade de responsável tributária, a importância correspondente a 5% (cinco por cento) do valor da nota fiscal/fatura apresentada pela **CONTRATADA**, observada a seguinte diretriz:

- I – Quando da emissão da nota fiscal/fatura a **CONTRATADA** deverá destacar o valor da retenção, a título de "**RETENÇÃO PARA O ISSQN**". Considera-se preço do serviço a receita bruta a ele correspondente, sem nenhuma dedução.

6.10.3. Por ocasião da apresentação da nota fiscal/fatura, caso não tenha decorrido o prazo legal para recolhimento do **FGTS e do ISSQN**, poderão ser apresentadas cópias das guias de recolhimento referentes ao mês imediatamente anterior, devendo a **CONTRATADA** apresentar a documentação exigida, quando do vencimento do prazo legal para o recolhimento.

6.10.4. A não comprovação das exigências retro-referidas assegura à **CONTRATANTE** o direito de sustar o pagamento correspondente, independentemente de outras medidas legais.

6.10.5. Em cumprimento ao artigo 31 da Lei n.º 8.212/1991, alterado pela Lei no 9.711/1998, e Instrução Normativa nº 100, de 18 de dezembro de 2003, republicado dia 30 de março de 2004, da Diretoria Colegiada do Instituto Nacional do Seguro Social, a **CONTRATANTE** reterá 11% (onze por cento) do valor da mão-de-obra (prestação de serviços).

6.10.6. Como decorrência da retenção, a **CONTRATANTE** obriga-se a recolher ao INSS a importância retida em nome da **CONTRATADA**, por meio de documento de arrecadação identificado com a inscrição do estabelecimento da empresa **CONTRATADA** no CNPJ/MF e com a razão social da **CONTRATANTE** e da **CONTRATADA**, até o dia dois do mês seguinte ao da data da emissão da fatura, ou no primeiro dia útil subsequente, se não houver expediente bancário no dia dois;

6.10.7. Na oportunidade da emissão da fatura, a empresa **CONTRATADA** deverá **DESTACAR**, separadamente, a importância referente a materiais e a mão de obra, bem como o valor da retenção, a título de **RETENÇÃO PARA A PREVIDÊNCIA SOCIAL**.

6.10.8. A falta de **DESTAQUE** do valor da retenção no documento de cobrança não mais permitirá que a **CONTRATADA** venha efetuar a correspondente compensação perante o INSS, ficando a critério da **CONTRATANTE** proceder à retenção devida sobre o título de cobrança ou devolvê-lo à **CONTRATADA**.

6.10.9. A não comprovação das exigências retro-referidas assegura à **CONTRATANTE** o direito de sustar o pagamento correspondente, independentemente de outras medidas legais.

#### **CLÁUSULA SÉTIMA PRAZO DE VIGÊNCIA DO CONTRATO E DA EXECUÇÃO DA OBRA**

7. O presente contrato terá vigência de **06 (seis)** meses contados a partir da data de sua assinatura. Obedecendo à programação fixada no Cronograma Físico-Financeiro, os prazos para execução da obra serão contados em dias corridos, para todos os efeitos, da seguinte forma:

- a) Para **início**: até 05 (cinco) dias corridos, contados da data da expedição da "ordem de início de serviços";
- b) Para **conclusão**: **03 (três) meses**, contados da ordem de início de serviços;
- c) Para **recebimento provisório** pelo responsável por seu acompanhamento/fiscalização, mediante termo circunstanciado, assinado pelas partes, dentro de 15 (quinze) dias corridos de comunicação escrita da conclusão da obra por parte da **CONTRATADA**;
- d) Para **observação** da obra: 15 (quinze) dias corridos, contados do recebimento provisório;
- e) Para **recebimento definitivo pela Prefeitura Municipal de Quatá**, até 15 (quinze) dias corridos após o decurso do prazo de observação, nos termos do artigo 73, I, b, da Lei nº 8.666/93, e alterações, **considerando esta data como término da obra**.

7.1. O atraso na execução da obra somente será admitido, pela **CONTRATANTE**, quando fundado em motivo de força maior ou caso fortuito, nos termos do Código Civil Brasileiro, ou nas hipóteses delineadas no artigo 57, § 1º, da Lei no 8.666/93, e alterações, condicionado, ainda, quando for o caso, à alteração do prazo de validade da garantia pelo mesmo espaço de tempo que resultar a prorrogação;

7.2. O pedido de prorrogação de prazo de conclusão da obra deverá ser encaminhado, por escrito, pela **CONTRATADA à CONTRATANTE**, até 15 (quinze) dias úteis antes do término do prazo original, acompanhado da proposta e respectivo Cronograma Físico-Financeiro reprogramado, com justificativa circunstanciada;

7.3. Admitida a prorrogação de prazo, será lavrado o competente **TERMO DE ADITAMENTO**, que terá como base o Cronograma Físico-Financeiro reprogramado, elaborado pela **CONTRATADA** e aprovado pela **CONTRATANTE**, impondo-se a apresentação, quando for o caso, por parte da primeira, no prazo de 10 (dez) dias da referida formalização, do documento que comprove a alteração da validade da garantia.

#### **CLAÚSULA OITAVA** **Garantia caução**

8.A **CONTRATADA** recolheu na conta nº \_\_\_\_\_, agência nº \_\_\_\_\_, Banco \_\_\_\_\_ da **CONTRATANTE**, no ato da assinatura do **CONTRATO**, através da Guia nº \_\_\_\_/\_\_\_\_ (ou comprovante de depósito), a importância de R\$ \_\_\_\_\_ (por extenso), equivalente a 5% (cinco por cento) do valor atribuído a este instrumento, como garantia para seu cumprimento, abrangendo o período contratual até o **RECEBIMENTO DEFINITIVO** da obra/serviços, ou, a **CONTRATADA** prestou fiança a **CONTRATANTE**, no ato da assinatura do **CONTRATO**, através da apólice nº \_\_\_\_\_ (ou outro comprovante), na importância de R\$ \_\_\_\_\_ (por extenso), equivalente a 5% (cinco por cento) do valor atribuído a este instrumento, como garantia para seu cumprimento, abrangendo o período contratual até o **RECEBIMENTO DEFINITIVO** da obra/serviços.

8.1. Em caso de acréscimo do serviço, fica a **CONTRATADA** obrigada a complementar a garantia na mesma percentagem, cujo recolhimento deverá ocorrer até a data da assinatura do competente **TERMO**.

8.2. Poderá a **CONTRATANTE** descontar da garantia toda importância que, a qualquer título, lhe for devida pela **CONTRATADA**.

8.3. Desfalcada a garantia prestada pela imposição de multas e/ou outro motivo de direito, será notificada a **CONTRATADA** por meio de correspondência com Aviso de Recebimento (AR), para, no prazo de 48 (quarenta e oito) horas, complementar o valor, sob pena de rescisão contratual.

8.4. A garantia prestada pela **CONTRATADA** será liberada ou restituída após o **RECEBIMENTO DEFINITIVO DA OBRA** (quando em dinheiro deve ser acrescentado: atualizada monetariamente pelo índice do Fundo de Aplicações do BANCO DO BRASIL S/A), condicionada à inexistência de multa e/ou qualquer outra pendência.

8.5. A liberação ou restituição da garantia não isenta a **CONTRATADA** das responsabilidades, nos termos das prescrições legais.

8.6. O valor da "caução" deverá ser depositado antes da assinatura do presente contrato, e o seu comprovante ou os comprovantes da "fiança-bancária" ou de "seguro-garantia", deverão ser apresentados no ato de sua assinatura, podendo ainda a Administração solicitar a devida consulta do mesmo junto à referida instituição financeira oficial ou seguradora.

#### **CLAÚSULA NONA** **Obrigações e Responsabilidades da Contratada**

9. A **CONTRATADA**, além de responder, civil e criminalmente, por todos os danos que venha, direta ou indiretamente, provocar ou causar para a **CONTRATANTE** e/ou para terceiros, é obrigada a executar a obra e serviços em perfeitas condições, utilizando a melhor técnica e de acordo com os documentos explicitados na **CLAUSULA III**, em estrita obediência à legislação vigente, incluindo as normas relativas à saúde e segurança no trabalho, às disposições aplicáveis da ABNT e às determinações da Fiscalização. Parágrafo Único – Caberá ainda à **CONTRATADA**:

9.1.1 – Arcar com todas as despesas referentes ao fornecimento de materiais, mão-de-obra (especializada ou não), máquinas, ferramentas, equipamentos, transporte em geral, tributos, encargos sociais, trabalhistas, previdenciários, securitários, fiscais, comerciais e contribuições de qualquer natureza e quaisquer outras despesas que se apresentarem e se fizerem necessárias.

9.1.2 – Observar a legislação vigente sobre a proteção do meio ambiente, as determinações das autoridades competentes, bem como respeitar e fazer que sejam respeitadas, nos locais dos serviços, a disciplina, a saúde e segurança no trabalho e as regras de higiene estabelecidas na legislação em vigor.

9.1.3 – Manter os locais de trabalho permanentemente limpos e desimpedidos.

9.1.4 – Facilitar todas as atividades da **CONTRATANTE**, fornecendo informações e elementos relativos aos serviços executados ou em execução.

9.1.5 – Atender prontamente às reclamações da **CONTRATANTE**, executando, refazendo e corrigindo, quando for o caso e as suas expensas, as partes dos serviços que não atenderem às especificações/normas técnicas exigidas e a qualidade estabelecida.

9.1.6 – Quanto à qualidade dos materiais, obriga-se também, de um lado, a pagar as despesas relativas a laudos técnicos e a exames em ensaios de materiais a serem empregados na obra, que serão realizados em local determinado pela **CONTRATANTE**, e, de outro, a utilizar os materiais de marcas equivalentes ou de melhor qualidade indicadas e aceitas pela Fiscalização, podendo ainda, caso seja necessário, exigir os competentes certificados de qualidade (INMETRO e ABNT – Associação Brasileira de Normas Técnicas, substituindo inclusive aqueles já instalados.

9.1.7 – Sujeitar-se à análise e aos estudos dos projetos, caderno de especificações (memorial descritivo), planilha de serviços e quantitativos (custos unitários e percentuais) e dos demais documentos que os complementam, fornecidos pela **CONTRATANTE**, para execução dos serviços, não se admitindo, em qualquer hipótese, a alegação de ignorância, defeito ou insuficiência de tais documentos, nem mesmo pedido de ressarcimento por despesas de custos e/ou serviços não cotados. Na hipótese de serem constatados quaisquer discrepâncias, omissões ou erros, inclusive transgressão às normas técnicas, aos regulamentos ou a leis em vigor, deverá ser comunicado o fato, por escrito, à **CONTRATANTE**, para que os defeitos sejam sanados.

9.1.8 – Submeter-se ao controle periódico das atividades constantes do Cronograma Físico-Financeiro, atendendo à convocação da **CONTRATANTE**, para reunião de avaliação.

9.1.9 – Manter, no local dos serviços, o Diário de Obras, em 3 (três) vias, onde tanto a **CONTRATADA** como a **CONTRATANTE** deverão registrar tudo o que julgarem conveniente, para a comprovação real do andamento dos serviços e execução dos termos do **CONTRATO**.

9.1.10 – Manter, desde o início e até a conclusão dos serviços, engenheiro devidamente registrado no **CREA/CAU** e com o currículo aprovado pela **CONTRATANTE**, responsabilizando-se pela execução dos serviços, recebimento de comunicações e intimações relativas ao **CONTRATO**, com plenos poderes perante a **CONTRATANTE**.

9.1.11 – Manter, durante toda a execução do **CONTRATO**, em compatibilidade com as obrigações assumidas, todas as condições de habilitação e qualificação exigidas na licitação.

9.1.12 – Manter, durante toda a execução do **CONTRATO**, relação atualizada dos empregados que trabalham na obra, inclusive em decorrência de eventual transferência ou subcontratação de parte do objeto do contrato.

9.1.13 – Não alojar seu pessoal de produção no Campus da **CONTRATANTE**, a não ser vigias e seguranças, em número previamente limitado pela **CONTRATANTE**;

9.1.14 – Fornecer e colocar, em 15 (quinze) dias a contar do início da obra/serviços, placa indicativa da obra, conforme modelo fornecido pela **CONTRATANTE**.

9.1.15 – Proceder à remoção de entulhos, bem como retirada de máquinas, equipamentos, instalações e demais bens de sua propriedade para fora dos próprios da **CONTRATANTE**, após a lavratura do **TERMO DE RECEBIMENTO DEFINITIVO** e dentro do prazo fixado pela **CONTRATANTE**.

9.1.16 – Manter a obra e os serviços executados em perfeitas condições de conservação e funcionamento, até a lavratura do **TERMO DE RECEBIMENTO PROVISÓRIO**.

9.1.17 – Manter a guarda e a vigilância da obra/serviços até a lavratura do **TERMO DE RECEBIMENTO PROVISÓRIO**, inexistindo, por parte da **CONTRATANTE**, qualquer responsabilidade por furtos, roubos, extravios ou deteriorações.

9.1.18 – Responsabilizar-se por quaisquer diferenças, erros ou omissões em informações que vier a fornecer à **CONTRATANTE**.

9.1.19 – Responsabilizar-se pelo pagamento das indenizações e reclamações decorrentes de danos que causar, por dolo ou culpa, a empregados ou a bens da **CONTRATANTE** ou a terceiros, entendendo-se como seus os atos praticados por aqueles que estiverem sob sua responsabilidade.

9.1.20 – Responsabilizar-se por apólice de seguro contra acidentes, de modo a cobrir danos de qualquer natureza, inclusive contra incêndio, válida para todas as suas instalações, equipamentos, materiais e pessoal sob sua responsabilidade, bem como danos pessoais e materiais contra terceiros.

#### **CLÁUSULA DÉCIMA** **Pessoal da Contratada**

10. Nos serviços a serem executados, a **CONTRATADA** empregará pessoal, quer de direção, quer de execução, de reconhecida competência e aptidão, sendo a mesma considerada como única e exclusiva empregadora.

10.1. A **CONTRATANTE** poderá exigir a substituição de qualquer empregado da **CONTRATADA** julgado incompetente, inábil ou prejudicial à disciplina, sem responsabilidade ou ônus para a **CONTRATANTE**.

10.2. A substituição do engenheiro-responsável ou de qualquer integrante da equipe técnica deverá ser previamente aceita pela **CONTRATANTE**, mediante solicitação escrita da **CONTRATADA**, indicando o substituto e o número de seu registro no CREA/CAU, fazendo-se acompanhar do respectivo currículo.

10.3. A **CONTRATADA** não poderá contratar pessoal que seja servidor da **CONTRATANTE**.

10.4. A **CONTRATANTE** poderá, a qualquer tempo, solicitar da **CONTRATADA** a documentação referente aos contratos de trabalho de seus empregados e dos empregados da(s) subcontratada(s), que se encontrarem trabalhando no local da obra.

10.5. É de inteira responsabilidade da contratada o fornecimento e a instrução correta da utilização dos **E.P.I.s** (Equipamento de Proteção Individual) necessários para a execução da obra.



10.6. Se algum funcionário da contratada que for abordado não cumprindo as normas de segurança, a empresa será notificada verbalmente, e havendo reincidência a mesma será penalizada, nos termos da legislação e do edital.

#### **CLÁUSULA DÉCIMA PRIMEIRA** **Obrigações e Responsabilidades da Contratante**

11. A **CONTRATANTE**, no cumprimento deste **CONTRATO**, se obriga a emitir ordens de início dos serviços; liberar as áreas destinadas ao serviço; empenhar os recursos necessários aos pagamentos, dentro das previsões estabelecidas no Cronograma Físico-Financeiro; proceder às medições mensais dos serviços efetivamente executados; pagar as faturas emitidas pela **CONTRATADA**, nos termos da **CLÁUSULA SEXTA**, e emitir os Termos de Recebimentos Provisório e Definitivo nos prazos e condições estipuladas na **CLÁUSULA DÉCIMA QUINTA**.

#### **CLÁUSULA DÉCIMA SEGUNDA** **Transferência e Subcontratação**

12. A **CONTRATADA** não poderá transferir ou subcontratar o objeto do presente **CONTRATO** no todo, sem autorização escrita da contratada, sob pena de rescisão.

12.1. A transferência ou subcontratação de parte do objeto do **CONTRATO** poderá ser concretizada mediante prévia e expressa autorização da **CONTRATANTE**, sob pena de, assim não o fazendo, ficar a **CONTRATADA** sujeita à multa de 10% (dez por cento) do valor subcontratado ou transferido.

12.2. O pedido de transferência ou subcontratação deverá ser formalizado pela **CONTRATADA**, com 15 (quinze) dias de antecedência à concretização do ato, devidamente instruído com a apresentação do acervo técnico da subcontratada, certificado pelo **CREA/CAU**.

12.3. Inexistirá qualquer vínculo contratual entre a subcontratada e a **CONTRATANTE**, perante a qual a única responsável pelo cumprimento do **CONTRATO** será a **CONTRATADA**.

#### **CLÁUSULA DÉCIMA TERCEIRA** **Alteração Contratual**

13. Este **CONTRATO** poderá ser alterado nos termos do disposto no artigo 65 da Lei nº 8.666/93, alterada pela Lei nº 8.883/1994, mediante o correspondente **TERMO DE ADITAMENTO**.

13.1. A **CONTRATADA** fica obrigada a aceitar, nas mesmas condições contratuais, os acréscimos ou supressões que se fizerem na obra ou serviços, até o limite de 25% (vinte e cinco por cento) do valor inicial atualizado do **CONTRATO**, salvo as supressões resultantes de acordo celebrado entre as partes, que poderão ultrapassar o limite indicado.

13.2. Os preços unitários para serviços decorrentes de modificações do projeto ou das especificações, para efeito de acréscimos, serão os que houverem sido contemplados no contrato, ou quando nele não existirem, deverão ser aqueles constantes da Tabela de Preços (PINI).

13.3. O **TERMO DE ADITAMENTO** deverá ser acompanhado do Cronograma Físico-Financeiro reprogramado, resultante da alteração.

#### **CLÁUSULA DÉCIMA QUARTA** **Fiscalização**

14. A **CONTRATANTE** manterá profissional legalmente habilitado para acompanhar a execução do objeto do presente **CONTRATO**, exercendo a fiscalização em todos os seus aspectos, competindo-lhe ainda a verificação e a liberação dos serviços, para fins de pagamento e demais exigências legais, inclusive para o **RECEBIMENTO PROVISÓRIO** da obra, mantendo tudo devidamente anotado no **DIÁRIO DE OBRA**.

14.1. Poderá a **CONTRATANTE** se valer de assessoramento de profissionais ou de empresas especializadas para a execução desse mister.

14.2. A presença da fiscalização da **CONTRATANTE** não diminui ou exclui qualquer obrigação/responsabilidade da **CONTRATADA**.

#### **CLÁUSULA DÉCIMA QUINTA** **Recebimento da Obra**

15. Concluída a obra, inclusive os serviços eventualmente autorizados em aditamento, e estando os mesmos em perfeitas condições, serão recebidos provisoriamente pelo responsável por seu acompanhamento, dentro de 15 (quinze) dias corridos da comunicação escrita por parte da **CONTRATADA**, que lavrará o **TERMO DE RECEBIMENTO PROVISÓRIO**, com validade de 30 (trinta) dias, assinado também pelo preposto da **CONTRATADA**.

15.1. Decorrido o prazo de OBSERVAÇÃO, 15 (quinze) dias do **RECEBIMENTO PROVISÓRIO**, somente se os serviços de correção de irregularidades, porventura verificadas durante o prazo de OBSERVAÇÃO, tiverem sido executados e aceitos pela Fiscalização, a obra será recebida definitivamente por parte do responsável pela fiscalização ou por Comissão designada pela **CONTRATANTE**, sempre com a participação do responsável pela fiscalização, no prazo de até 15 (quinze) dias, lavrando-se o **TERMO DE RECEBIMENTO DEFINITIVO**, condicionado à limpeza dos locais abrangidos pela execução dos serviços, conforme pactuado no item 15 da **CLÁUSULA NONA**.

15.2. Recebida a obra, a responsabilidade da **CONTRATADA** pela qualidade, correção, solidez e segurança subsiste na forma da lei.

#### **CLÁUSULA DÉCIMA SEXTA** **Penalidades pelas Infrações Contratuais e Inadimplência das Obrigações Assumidas**

16. Em caso de inexecução do objeto da licitação, erro na execução, execução imperfeita, mora na execução ou inadimplência contratual, a **CONTRATADA** estará sujeita, sem prejuízo das responsabilidades civil e criminal, às penalidades previstas nos artigos 77 a 80, 86, 87 e 88 da Lei nº 8.666/93 e alterações.

16.1. O descumprimento do prazo final de conclusão da obra resultará na aplicação de multa de mora de 0,8% (oito décimos por cento), calculada por dia de atraso, que incidirá sobre o valor da obrigação não cumprida.

16.2. Pela inexecução total ou parcial do ajuste, a multa, decorrente da inadimplência contratual será de 30% (trinta por cento) sobre o total ou parte da obrigação não cumprida do respectivo contrato, ou multa correspondente à diferença de preço decorrente de nova contratação.

16.3. A diminuição do ritmo da obra/serviços e o não atendimento às determinações da **CONTRATANTE**, no prazo a ser fixado, contado do recebimento da notificação, sujeitarão a **CONTRATADA** às sanções de advertência ou multa de 0,1% (um décimo por cento) por dia de atraso, que incidirá sobre o valor global do **CONTRATO**, considerando, para tanto, eventuais reajustamentos.

16.4. As multas são autônomas e aplicação de uma não exclui a de outras.

16.5. As multas serão descontadas dos pagamentos eventualmente devidos e/ou da garantia prestada.

16.6. Na hipótese de o pagamento das multas não ocorrer na forma prevista no parágrafo anterior, escoado o prazo de 30 (trinta) dias, contados da data do recebimento, pela **CONTRATADA**, da respectiva notificação, a cobrança será objeto de medidas administrativas e/ou judiciais cabíveis, incidindo correção monetária no período compreendido entre o dia imediatamente posterior à data final para liquidar a multa e aquele em que o pagamento efetivamente ocorrer, com base na variação da UFESP (Unidade Fiscal do Estado de São Paulo), ou índice que venha a substituí-lo.

16.7. A aplicação das sanções de advertência ou multa fica condicionada à prévia defesa do infrator, a ser apresentada no prazo de 5 (cinco) dias úteis da respectiva notificação.

16.8. Da aplicação das sanções de advertência ou multa caberá recurso, sem efeito suspensivo, no prazo de 5 (cinco) dias úteis, contados da notificação do ato.

16.9. A mora na execução e o não atendimento às determinações da **CONTRATANTE**, além de sujeitarem a **CONTRATADA** à advertência e à multa, autorizam a **CONTRATANTE**, em prosseguimento ou na reincidência, a declarar rescindido o contrato e punir o faltoso com a suspensão do direito de licitar e contratar em seu âmbito, e até mesmo adotar as providências para a declaração de sua inidoneidade, facultado, em quaisquer das hipóteses, o direito de defesa.

16.10. Sem prejuízo da aplicação, à **CONTRATADA**, das sanções cabíveis, a **CONTRATANTE** recorrerá às garantias constituídas, a fim de se ressarcir dos prejuízos que lhe tenham sido decorrentes do contrato e promover a cobrança judicial ou extrajudicial de perdas e danos.

#### **CLÁUSULA DÉCIMA SÉTIMA** **Rescisão**

17. A inexecução total ou parcial ensejará a rescisão do **CONTRATO**, nos termos dos artigos 77 a 80, da Lei nº 8.666/93, e alterações, independentemente de interposição judicial ou extrajudicial, e sem prejuízo do disposto nos artigos 86 a 88 do mesmo ordenamento legal.

**Parágrafo Único** – Na hipótese de rescisão, o **CONTRATANTE** poderá, a fim de se ressarcir de eventuais prejuízos que lhe tenham sido causados pelo **CONTRATADO**, reter créditos e/ou promover a cobrança judicial ou extrajudicial por perdas e danos.

#### **CLÁUSULA DÉCIMA OITAVA** **Tolerância**

18. Caso uma das partes contratantes, em benefício de outra, permitir, mesmo por omissão, a inobservância, no todo ou em parte, de qualquer cláusula ou condição do **CONTRATO** e/ou documentos que o integram, tal fato não poderá liberar, desonerar ou de qualquer forma afetar ou prejudicar essas mesmas cláusulas e condições, as quais permanecerão inalteradas, como se nenhuma tolerância houvesse ocorrido.

**CLÁUSULA DÉCIMA NONA**  
**Foro Competente**

19. Fica eleito a Comarca de Quatá, Estado de São Paulo, com renúncia expressa a qualquer outro, por mais privilegiado que seja, para solução de questões oriundas do presente contrato.

E por estarem justas e contratadas, as partes assinam este contrato em 03 (três) vias de igual teor e forma, obrigando-se por si e por seus sucessores, na presença de duas testemunhas abaixo assinadas, para que surtam todos os efeitos de direito.

Quatá/SP, XX de XXXXX de 2019.

.....  
**MARCELO DE SOUZA PÉCCHIO**  
**Prefeito Municipal**  
**Contratante**

.....  
**CONTRATADA**  
**Representante Legal**

Testemunhas:

\_\_\_\_\_  
NOME:  
RG.:

\_\_\_\_\_  
NOME:  
RG.:

**TERMO DE CIÊNCIA E DE NOTIFICAÇÃO  
CONTRATOS OU ATOS JURÍDICOS ANÁLOGOS**

CONTRATANTE: \_\_\_\_\_  
 CONTRATADO: \_\_\_\_\_  
 CONTRATO Nº (DE ORIGEM): \_\_\_\_\_  
 OBJETO: \_\_\_\_\_

Pelo presente TERMO, nós, abaixo identificados:

**1. Estamos CIENTES de que:**

- a) o ajuste acima referido estará sujeito a análise e julgamento pelo Tribunal de Contas do Estado de São Paulo, cujo trâmite processual ocorrerá pelo sistema eletrônico;
- b) poderemos ter acesso ao processo, tendo vista e extraindo cópias das manifestações de interesse, Despachos e Decisões, mediante regular cadastramento no Sistema de Processo Eletrônico, conforme dados abaixo indicados, em consonância com o estabelecido na Resolução nº 01/2011 do TCESP;
- c) além de disponíveis no processo eletrônico, todos os Despachos e Decisões que vierem a ser tomados, relativamente ao aludido processo, serão publicados no Diário Oficial do Estado, Caderno do Poder Legislativo, parte do Tribunal de Contas do Estado de São Paulo, em conformidade com o artigo 90 da Lei Complementar nº 709, de 14 de janeiro de 1993, iniciando-se, a partir de então, a contagem dos prazos processuais, conforme regras do Código de Processo Civil;
- d) Qualquer alteração de endereço – residencial ou eletrônico – ou telefones de contato deverá ser comunicada pelo interessado, peticionando no processo.

**2. Damo-nos por NOTIFICADOS para:**

- a) O acompanhamento dos atos do processo até seu julgamento final e consequente publicação;
- b) Se for o caso e de nosso interesse, nos prazos e nas formas legais e regimentais, exercer o direito de defesa, interpor recursos e o que mais couber.

**LOCAL e DATA:** \_\_\_\_\_

**GESTOR DO ÓRGÃO/ENTIDADE:**

Nome: \_\_\_\_\_  
 Cargo: \_\_\_\_\_  
 CPF: \_\_\_\_\_  
 RG: \_\_\_\_\_  
 Data de Nascimento: \_\_\_\_/\_\_\_\_/\_\_\_\_  
 Endereço residencial completo: \_\_\_\_\_  
 E-mail institucional \_\_\_\_\_  
 E-mail pessoal: \_\_\_\_\_  
 Telefone(s): \_\_\_\_\_

Assinatura: \_\_\_\_\_

**Responsáveis que assinaram o ajuste:****Pelo CONTRATANTE:**

Nome: \_\_\_\_\_

Cargo: \_\_\_\_\_

CPF: \_\_\_\_\_

RG: \_\_\_\_\_

Data de Nascimento: \_\_\_\_/\_\_\_\_/\_\_\_\_

Endereço residencial completo: \_\_\_\_\_

E-mail institucional \_\_\_\_\_

E-mail pessoal: \_\_\_\_\_

Telefone(s): \_\_\_\_\_

Assinatura: \_\_\_\_\_

**Pela CONTRATADA:**

Nome: \_\_\_\_\_

Cargo: \_\_\_\_\_

CPF: \_\_\_\_\_

RG: \_\_\_\_\_

Data de Nascimento: \_\_\_\_/\_\_\_\_/\_\_\_\_

Endereço residencial completo: \_\_\_\_\_

E-mail institucional \_\_\_\_\_

E-mail pessoal: \_\_\_\_\_

Telefone(s): \_\_\_\_\_

Assinatura: \_\_\_\_\_